

ascobloc®

Seria A

Wydanie 2012

Meble gastronomiczne i urządzenia ze stali nierdzewnej





Seria A

**Cennik mebli gastronomicznych
i urządzeń ze stali nierdzewnej**

Wydanie 2012

Pro Ascobloc Sp. z o.o.
ul. Szarych Szeregów 22
56-500 Syców

Dział Sprzedaży
tel. 62 786 82 41
tel. 62 786 82 25
tel. 62 786 82 21
fax 62 785 36 88

proasco@ascobloc.pl
www.ascobloc.pl

Spis treści

Stoły, szafki i szafy, półki i szafki ściennie, nadstawki	5
Blaty i stoły otwarte	8
Stoły z półką	9
Stoły jezdne	10
Stoły narożne	11
Stoły z blokiem 2 szuflad	12
Stoły z blokiem 3 szuflad	13
Stoły z blokiem 4 szuflad	14
Stoły z szafką z drzwiami skrzydłowymi	15
Szafki otwarte	16
Szafki z drzwiami skrzydłowymi	17
Szafki z drzwiami suwnymi	18
Szafki z blokiem szuflad	19
Szafki z drzwiami skrzydłowymi i blokiem szuflad	20
Szafki z drzwiami suwnymi i blokiem szuflad	21
Szafy z drzwiami suwnymi	22
Szafy z drzwiami skrzydłowymi	23
Półki ściennie 1-poziomowe	25
Półki ściennie 2-poziomowe	26
Półki ściennie 3-poziomowe	27
Szafki ściennie	28
Nadstawki	29
Stoły i szafki do zmywania, stoły do zmywarek, baseny	31
Umywalki	35
Stoły ze zlewem 1-komorowym	36
Stoły ze zlewem 2-komorowym	37
Szafki ze zlewem 1-komorowym	38
Szafki ze zlewem 2-komorowym	39
Stoły do zmywarek 1-komorowe	40
Stoły do zmywarek 2-komorowe	41
Stoły załadownicze 1-komorowe	42
Stoły załadownicze 2-komorowe	43
Stoły wyładownicze	44
Baseny	45
Podstawy, wózki i regały	47
Podstawy pod piece konwekcyjno-parowe	48
Podstawa pod zmywarke	49
Pojemnik jezdny na odpadki	49
Wózki transportowe	50
Regały z półkami gładkimi	51
Regały z półkami perforowanymi	52
Regały z półkami gretingowymi	53
Dodatkowe półki do regałów	54

Urządzenia grzewcze i chłodnicze	55
Bemary i blaty podgrzewające	56
Szafki grzewcze	57
Stoły i wanny chłodnicze	58
Witryny i blaty chłodnicze	59
Okapy	61
Okapy przyścienne 1-rzędowe skrzyniowe	63
Okapy przyścienne 1-rzędowe trapezowe	64
Okapy przyścienne 1-rzędowe ścięte	65
Okapy centralne 2-rzędowe skrzyniowe	66
Okapy centralne 2-rzędowe trapezowe	67
Okapy centralne 2-rzędowe ścięte	68
Ciągi wydawcze	69
Stanowiska neutralne i narożne	71
Bemary i blaty podgrzewające	72
Wanny chłodnicze	73
Witryny i blaty chłodnicze	74
Nadstawki	75
Nadstawki mostkowe	76
Stanowiska kasowe	77
Atest PZH	78
Ogólne warunki sprzedaży	79
Wzory i kolorystyka paneli dekoracyjnych	82
Wzory blatów granitowych	83

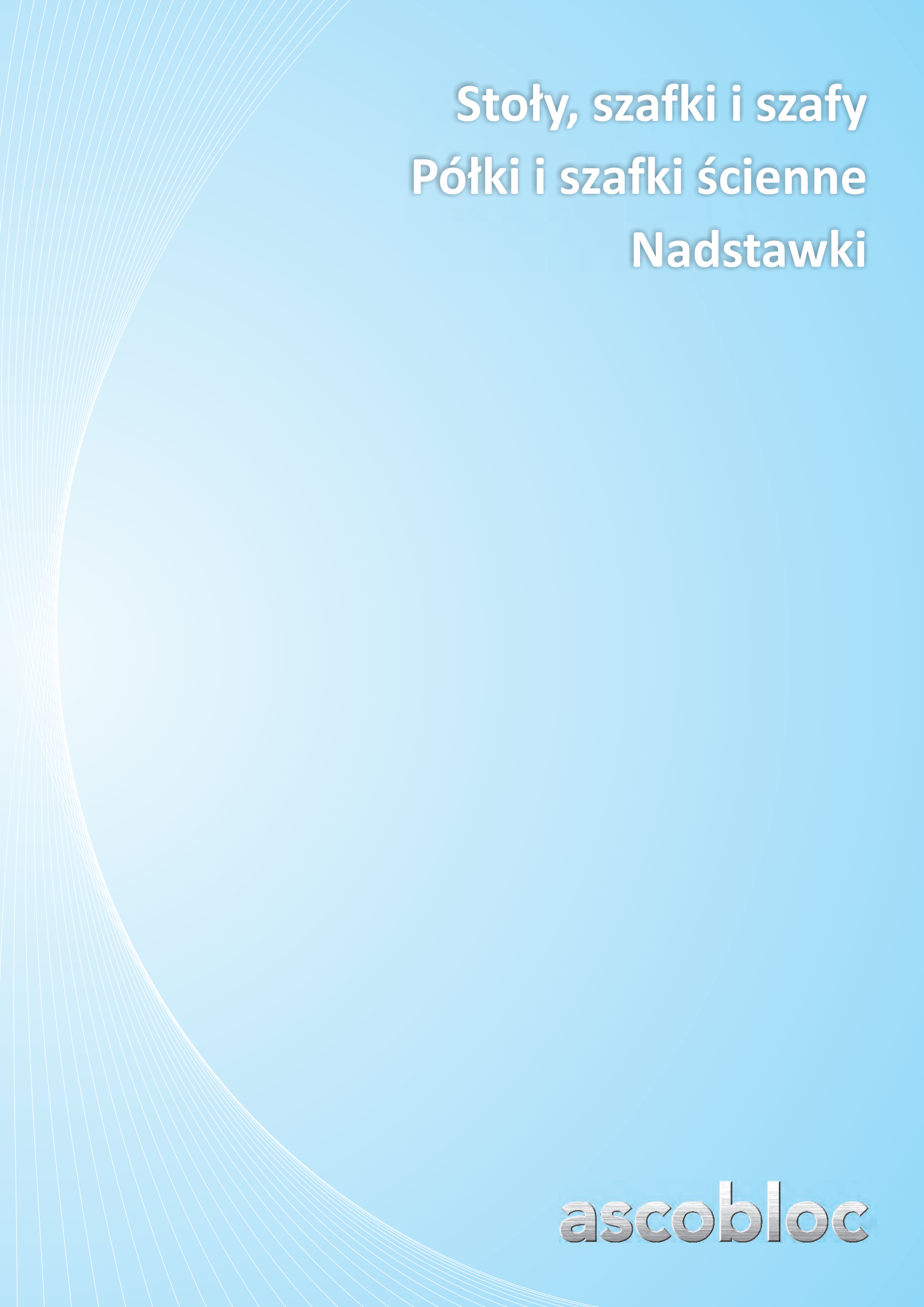



Stoły, szafki i szafy
Półki i szafki ściennie
Nadstawki

ascobloc

Ogólna charakterystyka grupy

- meble wykonane są ze stali nierdzewnej 1.4301
- blaty stołów i szafek standardowo z blachy o gr. 1,0 mm (spody blatów wzmocnione szynami ze stali nierdzewnej i podklejone materiałem wygłuszającym)
- blaty o grubości 50 mm, z przodu z kapinosem zapobiegającym podciekaniu wody, z tyłu standardowo z rantem na 50 mm w górę
- podstawy stołów wykonane są z profili o przekroju kwadratowym (40x40x1,2 mm) oraz profili otwartych z blach o grubości 1,25 mm lub 1,5 mm
- półki dolne o grubości 40 mm wykonane są z blachy 1,0 mm
- korpusy szafek i szaf oraz drzwi skrzydłowe i suwne wykonane są z blach o grubości 0,8 lub 1,0 mm
- półki przestawne szafek i szaf o grubości 30 mm wykonane są z blachy 1,0 mm i mogą być zawieszane w 3 różnych położeniach oddalonych o 100 mm
- blaty półek ściennych wykonane są z blachy 1,0 mm
- szuflady skrzyniowe na stabilnych, teleskopowych prowadnicach z pełnym wysuwem
- rolki w drzwiach suwnych na łożyskach kulkowych
- meble wyposażone są w stopki z tworzywa sztucznego, z możliwością regulacji wysokości ± 15 mm
- standardowa wysokość robocza stołów i szafek wynosi 850 mm
- wszystkie stoły, szafki i szafy wyposażone są w zacisk uziemiający
- wysokość nóg w szafkach 150 mm

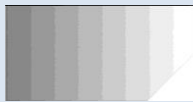
Wyposażenie dodatkowe – dopłaty

Typ	Opis wariantu	Głębokość (mm)	
		600	700
BLATY		Cena (PLN)	
A01	Blat z blachy ze stali nierdzewnej o grubości 1,5 mm – dopłata za 1 mb	dopłata	
A02	Blat z blachy ze stali nierdzewnej o grubości 2,0 mm – dopłata za 1 mb	dopłata	
A03	Wspólny blat przykrywający kilka stojących obok siebie mebli (do długości 2900 mm)	bez dopłaty	
A05	Blat z podgięciem z tyłu w dół	bez dopłaty	
A06	Blat z kapinosem z tyłu	dopłata	
A07	Blat z rantem z lewej	dopłata	
A08	Blat z rantem z prawej	dopłata	
			dopłata
A09	Blat z bokiem ściętym – dopłata za każde ścięcie		dopłata
			dopłata
A10	Blat z wycięciem prostokątnym – dopłata za każde wycięcie		dopłata
A11	Blat z zagłębieniem zlewowym z blachy ze stali nierdzewnej o grubości 1,25 mm – dopłata za 1 mb		dopłata

Typ	Opis wariantu	Głębokość (mm)		
		500	600	700
PÓŁKI		Cena (PLN)		
A20	Dodatkowa półka stała gładka (w stołach) – dopłata za 1 mb	dopłata		
A21	Dodatkowa półka przestawna gładka (w stołach) – dopłata za 1 mb	dopłata		
A22	Dodatkowa półka przestawna gładka (w szafkach i szafach) – dopłata za 1 mb	dopłata		

Typ	Opis wariantu	Głębokość (mm)	
		600	700
SZUFLADY		Cena (PLN)	
A32	Szuflada skrzyniowa pod blatem o wym. wew. 305x420x100 mm	dopłata	
A33	Szuflada skrzyniowa pod blatem o wym. wew. 305x520x100 mm	dopłata	

Typ	Opis wariantu	Cena (PLN)
A50	Wysokość mebla 900 mm – prześwit 200 mm	bez dopłaty
A51	Komplet 4 kótek Ø125 mm (2 z hamulcem) – maksymalna długość mebla 2000 mm	dopłata
A55	Zamek na klucz w drzwiach skrzydłowych lub suwnych	dopłata
A60	Otwór na odpadki Ø200 mm (w stołach)	dopłata
•	Stopka z tworzywa sztucznego z regulacją wysokości (do stołów, szafek i szaf) – cena za 1 szt.	dopłata

Blat na konsolach

Typ A 3100



- wysunięcie blatu z przodu – 40 mm
- wysunięcie blatu z tyłu – 0 mm

	Wys.	370 mm	470 mm
	Głęb.	600 mm	700 mm
	Dług. (mm)	Typ katalogowy	Typ katalogowy
2 konsole	400	A 3100.046	A 3100.047
	500	A 3100.056	A 3100.057
	600	A 3100.066	A 3100.067
	700	A 3100.076	A 3100.077
	800	A 3100.086	A 3100.087
	900	A 3100.096	A 3100.097
	1000	A 3100.106	A 3100.107
3 konsole	1100	A 3100.116	A 3100.117
	1200	A 3100.126	A 3100.127
	1300	A 3100.136	A 3100.137
	1400	A 3100.146	A 3100.147
	1500	A 3100.156	A 3100.157
	1600	A 3100.166	A 3100.167
	1700	A 3100.176	A 3100.177
4 konsole	1800	A 3100.186	A 3100.187
	1900	A 3100.196	A 3100.197
	2000	A 3100.206	A 3100.207
	2100	A 3100.216	A 3100.217
	2200	A 3100.226	A 3100.227
	2300	A 3100.236	A 3100.237
	2400	A 3100.246	A 3100.247
	2500	A 3100.256	A 3100.257
	2600	A 3100.266	A 3100.267
	2700	A 3100.276	A 3100.277
	2800	A 3100.286	A 3100.287
	2900	A 3100.296	A 3100.297

Stół otwarty

Typ A 3101



- wysunięcie blatu z przodu – 40 mm
- wysunięcie blatu z tyłu – 100 mm

	Wys.	850 mm	
	Głęb.	600 mm	700 mm
	Dług. (mm)	Typ katalogowy	Typ katalogowy
2 pary nóg	400	A 3101.046	A 3101.047
	500	A 3101.056	A 3101.057
	600	A 3101.066	A 3101.067
	700	A 3101.076	A 3101.077
	800	A 3101.086	A 3101.087
	900	A 3101.096	A 3101.097
	1000	A 3101.106	A 3101.107
	1100	A 3101.116	A 3101.117
	1200	A 3101.126	A 3101.127
	1300	A 3101.136	A 3101.137
	1400	A 3101.146	A 3101.147
3 pary nóg	1500	A 3101.156	A 3101.157
	1600	A 3101.166	A 3101.167
	1700	A 3101.176	A 3101.177
	1800	A 3101.186	A 3101.187
	1900	A 3101.196	A 3101.197
	2000	A 3101.206	A 3101.207
	2100	A 3101.216	A 3101.217
	2200	A 3101.226	A 3101.227
	2300	A 3101.236	A 3101.237
	2400	A 3101.246	A 3101.247
	2500	A 3101.256	A 3101.257
	2600	A 3101.266	A 3101.267
	2700	A 3101.276	A 3101.277
	2800	A 3101.286	A 3101.287
	2900	A 3101.296	A 3101.297

Stół z półką
Typ A 3105

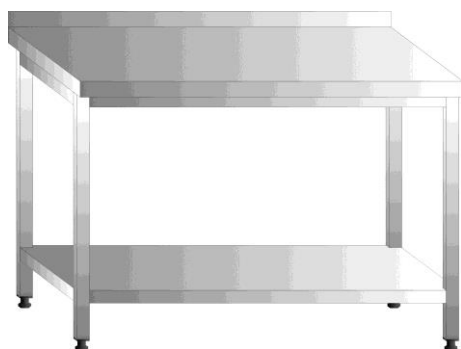

- wysunięcie blatu z przodu – 40 mm
- wysunięcie blatu z tyłu – 100 mm

Wys. Głęb.	850 mm		
	600 mm	700 mm	
Dług. (mm)	Typ katalogowy	Typ katalogowy	
2 pary nóg	400	A 3105.046	A 3105.047
	500	A 3105.056	A 3105.057
	600	A 3105.066	A 3105.067
	700	A 3105.076	A 3105.077
	800	A 3105.086	A 3105.087
	900	A 3105.096	A 3105.097
	1000	A 3105.106	A 3105.107
	1100	A 3105.116	A 3105.117
	1200	A 3105.126	A 3105.127
	1300	A 3105.136	A 3105.137
3 pary nóg	1400	A 3105.146	A 3105.147
	1500	A 3105.156	A 3105.157
	1600	A 3105.166	A 3105.167
	1700	A 3105.176	A 3105.177
	1800	A 3105.186	A 3105.187
	1900	A 3105.196	A 3105.197
	2000	A 3105.206	A 3105.207
	2100	A 3105.216	A 3105.217
	2200	A 3105.226	A 3105.227
	2300	A 3105.236	A 3105.237
	2400	A 3105.246	A 3105.247
	2500	A 3105.256	A 3105.257
	2600	A 3105.266	A 3105.267
	2700	A 3105.276	A 3105.277
	2800	A 3105.286	A 3105.287
	2900	A 3105.296	A 3105.297

Stół z półką gretingową
Typ A 3109



- wysunięcie blatu z przodu – 40 mm
- wysunięcie blatu z tyłu – 100 mm

Wys. Głęb.	850 mm		
	600 mm	700 mm	
Dług. (mm)	Typ katalogowy	Typ katalogowy	
2 pary nóg	400	A 3109.046	A 3109.047
	500	A 3109.056	A 3109.057
	600	A 3109.066	A 3109.067
	700	A 3109.076	A 3109.077
	800	A 3109.086	A 3109.087
	900	A 3109.096	A 3109.097
	1000	A 3109.106	A 3109.107
	1100	A 3109.116	A 3109.117
	1200	A 3109.126	A 3109.127
	1300	A 3109.136	A 3109.137
3 pary nóg	1400	A 3109.146	A 3109.147
	1500	A 3109.156	A 3109.157
	1600	A 3109.166	A 3109.167
	1700	A 3109.176	A 3109.177
	1800	A 3109.186	A 3109.187
	1900	A 3109.196	A 3109.197
	2000	A 3109.206	A 3109.207
	2100	A 3109.216	A 3109.217
	2200	A 3109.226	A 3109.227
	2300	A 3109.236	A 3109.237
	2400	A 3109.246	A 3109.247
	2500	A 3109.256	A 3109.257
	2600	A 3109.266	A 3109.267
	2700	A 3109.276	A 3109.277
	2800	A 3109.286	A 3109.287
	2900	A 3109.296	A 3109.297

Stół jezdny otwarty

Typ A 3103

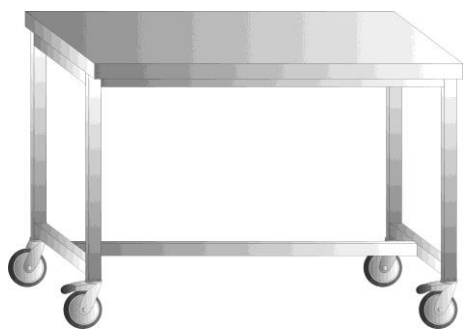

- wysunięcie blatu z przodu – 40 mm
- wysunięcie blatu z tyłu – 40 mm
- 4 kółka skrętne Ø125 mm (2 z hamulcem)

Wys. Głęb. Dług. (mm)	850 mm	
	600 mm Typ katalogowy	700 mm Typ katalogowy
400	A 3103.046	A 3103.047
500	A 3103.056	A 3103.057
600	A 3103.066	A 3103.067
700	A 3103.076	A 3103.077
800	A 3103.086	A 3103.087
900	A 3103.096	A 3103.097
1000	A 3103.106	A 3103.107
1100	A 3103.116	A 3103.117
1200	A 3103.126	A 3103.127
1300	A 3103.136	A 3103.137
1400	A 3103.146	A 3103.147
1500	A 3103.156	A 3103.157
1600	A 3103.166	A 3103.167
1700	A 3103.176	A 3103.177
1800	A 3103.186	A 3103.187
1900	A 3103.196	A 3103.197
2000	A 3103.206	A 3103.207

Stół jezdny z półką

Typ A 3107



- wysunięcie blatu z przodu – 40 mm
- wysunięcie blatu z tyłu – 40 mm
- 4 kółka skrętne Ø125 mm (2 z hamulcem)

Wys. Głęb. Dług. (mm)	850 mm	
	600 mm Typ katalogowy	700 mm Typ katalogowy
400	A 3107.046	A 3107.047
500	A 3107.056	A 3107.057
600	A 3107.066	A 3107.067
700	A 3107.076	A 3107.077
800	A 3107.086	A 3107.087
900	A 3107.096	A 3107.097
1000	A 3107.106	A 3107.107
1100	A 3107.116	A 3107.117
1200	A 3107.126	A 3107.127
1300	A 3107.136	A 3107.137
1400	A 3107.146	A 3107.147
1500	A 3107.156	A 3107.157
1600	A 3107.166	A 3107.167
1700	A 3107.176	A 3107.177
1800	A 3107.186	A 3107.187
1900	A 3107.196	A 3107.197
2000	A 3107.206	A 3107.207

Stół narożny otwarty Typ A 3135



- wysunięcie blatu z przodu – 40 mm
- wysunięcie blatu z tyłu (na 2 dłuższych bokach) – 100 mm

Wys.	850 mm	
Głęb.	600/900 mm	700/1000 mm
Dług. (mm)	Typ katalogowy	Typ katalogowy
600/900	A 3135.066	A 3135.067
700/1000	A 3135.076	A 3135.077

Stół narożny z półką Typ A 3136



- wysunięcie blatu z przodu – 40 mm
- wysunięcie blatu z tyłu (na 2 dłuższych bokach) – 100 mm

Wys.	850 mm	
Głęb.	600 mm	700 mm
Dług. (mm)	Typ katalogowy	Typ katalogowy
600/900	A 3136.066	A 3136.067
700/1000	A 3136.076	A 3136.077

Stół otwarty z blokiem 2 szuflad Typ A 3110

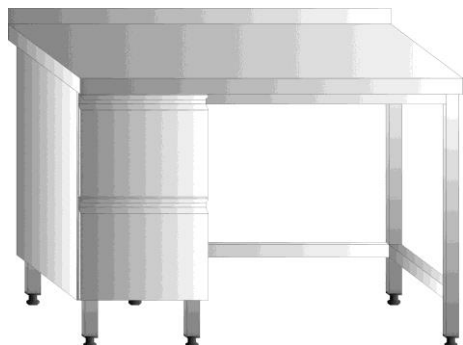

- wysunięcie blatu z przodu – 40 mm
- wysunięcie blatu z tyłu – 100 mm
- blok szuflad o dł. 400 mm – z lewej lub prawej
- wymiary wew. szuflad – głęb. mebla 600 mm:
2 x 305x420x200 mm
- wymiary wew. szuflad – głęb. mebla 700 mm:
2 x 305x520x200 mm

Wys. Głęb.	850 mm	
	600 mm	700 mm
Dług. (mm)	Typ katalogowy	Typ katalogowy
1000	A 3110.106	A 3110.107
1100	A 3110.116	A 3110.117
1200	A 3110.126	A 3110.127
1300	A 3110.136	A 3110.137
1400	A 3110.146	A 3110.147
1500	A 3110.156	A 3110.157
1600	A 3110.166	A 3110.167
1700	A 3110.176	A 3110.177
1800	A 3110.186	A 3110.187
1900	A 3110.196	A 3110.197
2000	A 3110.206	A 3110.207
2100	A 3110.216	A 3110.217
2200	A 3110.226	A 3110.227
2300	A 3110.236	A 3110.237
2400	A 3110.246	A 3110.247

Stół z półką i blokiem 2 szuflad Typ A 3118

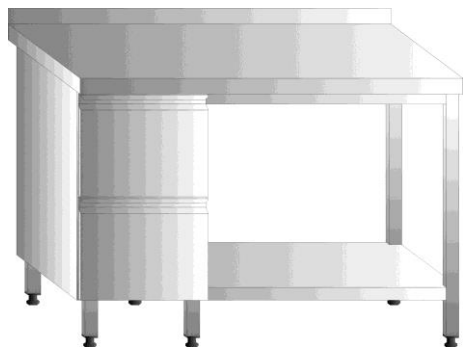

- wysunięcie blatu z przodu – 40 mm
- wysunięcie blatu z tyłu – 100 mm
- blok szuflad o dł. 400 mm – z lewej lub prawej
- wymiary wew. szuflad – głęb. mebla 600 mm:
2 x 305x420x200 mm
- wymiary wew. szuflad – głęb. mebla 700 mm:
2 x 305x520x200 mm

Wys. Głęb.	850 mm	
	600 mm	700 mm
Dług. (mm)	Typ katalogowy	Typ katalogowy
1000	A 3118.106	A 3118.107
1100	A 3118.116	A 3118.117
1200	A 3118.126	A 3118.127
1300	A 3118.136	A 3118.137
1400	A 3118.146	A 3118.147
1500	A 3118.156	A 3118.157
1600	A 3118.166	A 3118.167
1700	A 3118.176	A 3118.177
1800	A 3118.186	A 3118.187
1900	A 3118.196	A 3118.197
2000	A 3118.206	A 3118.207
2100	A 3118.216	A 3118.217
2200	A 3118.226	A 3118.227
2300	A 3118.236	A 3118.237
2400	A 3118.246	A 3118.247

Stół otwarty z blokiem 3 szuflad Typ A 3111

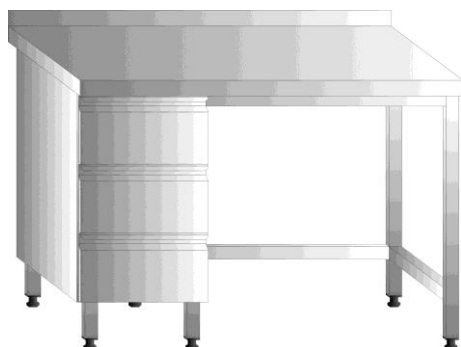

- wysunięcie blatu z przodu – 40 mm
- wysunięcie blatu z tyłu – 100 mm
- blok szuflad o dł. 400 mm – z lewej lub prawej
- wymiary wew. szuflad – głęb. mebla 600 mm:
2 x 305x420x150 mm i 1 x 305x420x100 mm
- wymiary wew. szuflad – głęb. mebla 700 mm:
2 x 305x520x150 mm i 1 x 305x520x100 mm

Wys. Głęb. Dług. (mm)	850 mm	
	600 mm Typ katalogowy	700 mm Typ katalogowy
1000	A 3111.106	A 3111.107
1100	A 3111.116	A 3111.117
1200	A 3111.126	A 3111.127
1300	A 3111.136	A 3111.137
1400	A 3111.146	A 3111.147
1500	A 3111.156	A 3111.157
1600	A 3111.166	A 3111.167
1700	A 3111.176	A 3111.177
1800	A 3111.186	A 3111.187
1900	A 3111.196	A 3111.197
2000	A 3111.206	A 3111.207
2100	A 3111.216	A 3111.217
2200	A 3111.226	A 3111.227
2300	A 3111.236	A 3111.237
2400	A 3111.246	A 3111.247

Stół z półką i blokiem 3 szuflad Typ A 3119

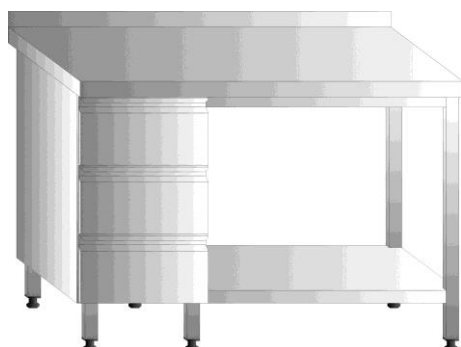

- wysunięcie blatu z przodu – 40 mm
- wysunięcie blatu z tyłu – 100 mm
- blok szuflad o dł. 400 mm – z lewej lub prawej
- wymiary wew. szuflad – głęb. mebla 600 mm:
2 x 305x420x150 mm i 1 x 305x420x100 mm
- wymiary wew. szuflad – głęb. mebla 700 mm:
2 x 305x520x150 mm i 1 x 305x520x100 mm

Wys. Głęb. Dług. (mm)	850 mm	
	600 mm Typ katalogowy	700 mm Typ katalogowy
1000	A 3119.106	A 3119.107
1100	A 3119.116	A 3119.117
1200	A 3119.126	A 3119.127
1300	A 3119.136	A 3119.137
1400	A 3119.146	A 3119.147
1500	A 3119.156	A 3119.157
1600	A 3119.166	A 3119.167
1700	A 3119.176	A 3119.177
1800	A 3119.186	A 3119.187
1900	A 3119.196	A 3119.197
2000	A 3119.206	A 3119.207
2100	A 3119.216	A 3119.217
2200	A 3119.226	A 3119.227
2300	A 3119.236	A 3119.237
2400	A 3119.246	A 3119.247

Stół otwarty z blokiem 4 szuflad Typ A 3112

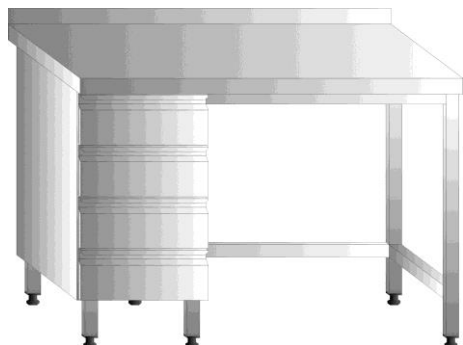

- wysunięcie blatu z przodu – 40 mm
- wysunięcie blatu z tyłu – 100 mm
- blok szuflad o dł. 400 mm – z lewej lub prawej
- wymiary wew. szuflad – głęb. mebla 600 mm:
3 x 305x420x100 mm i 1 x 305x420x80 mm
- wymiary wew. szuflad – głęb. mebla 700 mm:
3 x 305x520x100 mm i 1 x 305x520x80 mm

Wys. Głęb. Dług. (mm)	850 mm	
	600 mm Typ katalogowy	700 mm Typ katalogowy
1000	A 3112.106	A 3112.107
1100	A 3112.116	A 3112.117
1200	A 3112.126	A 3112.127
1300	A 3112.136	A 3112.137
1400	A 3112.146	A 3112.147
1500	A 3112.156	A 3112.157
1600	A 3112.166	A 3112.167
1700	A 3112.176	A 3112.177
1800	A 3112.186	A 3112.187
1900	A 3112.196	A 3112.197
2000	A 3112.206	A 3112.207
2100	A 3112.216	A 3112.217
2200	A 3112.226	A 3112.227
2300	A 3112.236	A 3112.237
2400	A 3112.246	A 3112.247

Stół z półką i blokiem 4 szuflad Typ A 3120

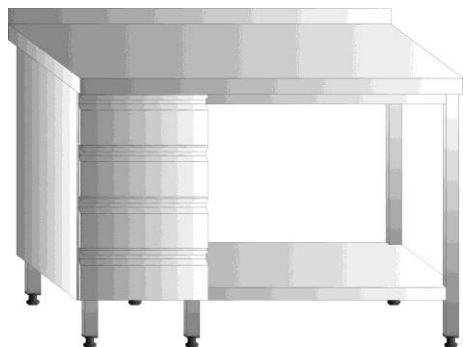

- wysunięcie blatu z przodu – 40 mm
- wysunięcie blatu z tyłu – 100 mm
- blok szuflad o dł. 400 mm – z lewej lub prawej
- wymiary wew. szuflad – głęb. mebla 600 mm:
3 x 305x420x100 mm i 1 x 305x420x80 mm
- wymiary wew. szuflad – głęb. mebla 700 mm:
3 x 305x520x100 mm i 1 x 305x520x80 mm

Wys. Głęb. Dług. (mm)	850 mm	
	600 mm Typ katalogowy	700 mm Typ katalogowy
1000	A 3120.106	A 3120.107
1100	A 3120.116	A 3120.117
1200	A 3120.126	A 3120.127
1300	A 3120.136	A 3120.137
1400	A 3120.146	A 3120.147
1500	A 3120.156	A 3120.157
1600	A 3120.166	A 3120.167
1700	A 3120.176	A 3120.177
1800	A 3120.186	A 3120.187
1900	A 3120.196	A 3120.197
2000	A 3120.206	A 3120.207
2100	A 3120.216	A 3120.217
2200	A 3120.226	A 3120.227
2300	A 3120.236	A 3120.237
2400	A 3120.246	A 3120.247

Stół otwarty z szafką z drzwiami skrzydłowymi Typ A 3133

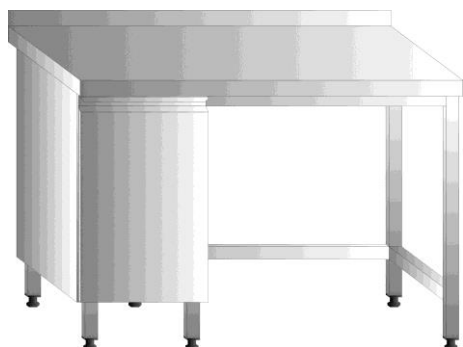

- wysunięcie blatu z przodu – 40 mm
- wysunięcie blatu z tyłu – 100 mm
- wewnątrz szafki półka przestawna (3 położenia co 100 mm)
- szafka z 1 drzwiami skrzydłowymi o dł. 400 mm – z lewej lub prawej

Wys. Głęb. Dług. (mm)	850 mm	
	600 mm	700 mm
	Typ katalogowy	Typ katalogowy
1000	A 3133.106	A 3133.107
1100	A 3133.116	A 3133.117
1200	A 3133.126	A 3133.127
1300	A 3133.136	A 3133.137
1400	A 3133.146	A 3133.147
1500	A 3133.156	A 3133.157
1600	A 3133.166	A 3133.167
1700	A 3133.176	A 3133.177
1800	A 3133.186	A 3133.187
1900	A 3133.196	A 3133.197
2000	A 3133.206	A 3133.207
2100	A 3133.216	A 3133.217
2200	A 3133.226	A 3133.227
2300	A 3133.236	A 3133.237
2400	A 3133.246	A 3133.247

Stół z półką i szafką z drzwiami skrzydłowymi Typ A 3134

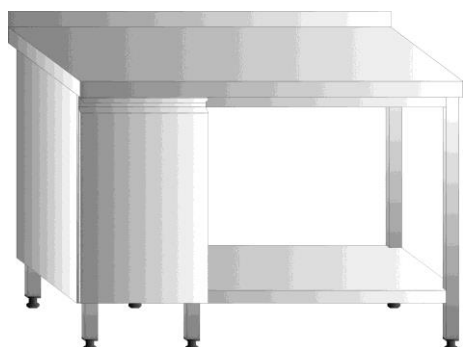

- wysunięcie blatu z przodu – 40 mm
- wysunięcie blatu z tyłu – 100 mm
- wewnątrz szafki półka przestawna (3 położenia co 100 mm)
- szafka z 1 drzwiami skrzydłowymi o dł. 400 mm – z lewej lub prawej

Wys. Głęb. Dług. (mm)	850 mm	
	600 mm	700 mm
	Typ katalogowy	Typ katalogowy
1000	A 3134.106	A 3134.107
1100	A 3134.116	A 3134.117
1200	A 3134.126	A 3134.127
1300	A 3134.136	A 3134.137
1400	A 3134.146	A 3134.147
1500	A 3134.156	A 3134.157
1600	A 3134.166	A 3134.167
1700	A 3134.176	A 3134.177
1800	A 3134.186	A 3134.187
1900	A 3134.196	A 3134.197
2000	A 3134.206	A 3134.207
2100	A 3134.216	A 3134.217
2200	A 3134.226	A 3134.227
2300	A 3134.236	A 3134.237
2400	A 3134.246	A 3134.247

Szafka otwarta

Typ A 3000

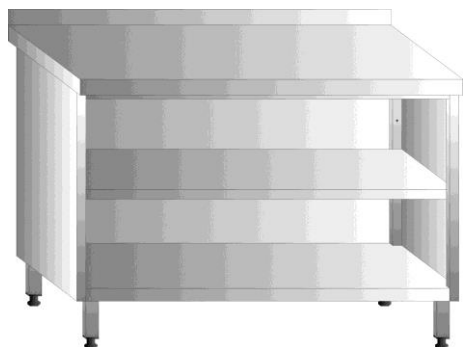

- wysunięcie blatu z przodu – 40 mm
- wysunięcie blatu z tyłu – 100 mm
- półka przestawna (3 położenia co 100 mm)
- od długości 1700 mm – szafka składa się z 2 przedziałów z półką dzieloną
- od długości 2000 mm – 3 pary nóg

Wys.	850 mm	
Głęb.	600 mm	700 mm
Dług. (mm)	Typ katalogowy	Typ katalogowy
400	A 3000.046	A 3000.047
500	A 3000.056	A 3000.057
600	A 3000.066	A 3000.067
700	A 3000.076	A 3000.077
800	A 3000.086	A 3000.087
900	A 3000.096	A 3000.097
1000	A 3000.106	A 3000.107
1100	A 3000.116	A 3000.117
1200	A 3000.126	A 3000.127
1300	A 3000.136	A 3000.137
1400	A 3000.146	A 3000.147
1500	A 3000.156	A 3000.157
1600	A 3000.166	A 3000.167
1700	A 3000.176	A 3000.177
1800	A 3000.186	A 3000.187
1900	A 3000.196	A 3000.197
2000	A 3000.206	A 3000.207
2100	A 3000.216	A 3000.217
2200	A 3000.226	A 3000.227
2300	A 3000.236	A 3000.237
2400	A 3000.246	A 3000.247

Szafka narożna otwarta

Typ A 3070



- wysunięcie blatu z przodu – 40 mm
- wysunięcie blatu z tyłu (na 2 dłuższych bokach) – 100 mm
- półka przestawna (3 położenia co 100 mm)

Wys.	850 mm	
Głęb.	600/900 mm	700/1000 mm
Dług. (mm)	Typ katalogowy	Typ katalogowy
600/900	A 3070.066	A 3070.067
700/1000	A 3070.076	A 3070.077

Szafka z drzwiami skrzydłowymi Typ A 3040



- wysunięcie blatu z przodu – 40 mm
- wysunięcie blatu z tyłu – 100 mm
- półka przestawna (3 położenia co 100 mm)
- od długości 1400 mm – półka dzielona
- od długości 2000 mm – 3 pary nóg

Liczba drzwi	Wys.	850 mm	
	Głęb.	600 mm	700 mm
	Dług. (mm)	Typ katalogowy	Typ katalogowy
1	400	A 3040.046	A 3040.047
	500	A 3040.056	A 3040.057
	600	A 3040.066	A 3040.067
2	700	A 3040.076	A 3040.077
	800	A 3040.086	A 3040.087
	900	A 3040.096	A 3040.097
	1000	A 3040.106	A 3040.107
	1100	A 3040.116	A 3040.117
	1200	A 3040.126	A 3040.127
	1300	A 3040.136	A 3040.137
3	1400	A 3040.146	A 3040.147
	1500	A 3040.156	A 3040.157
	1600	A 3040.166	A 3040.167
	1700	A 3040.176	A 3040.177
	1800	A 3040.186	A 3040.187
4	1900	A 3040.196	A 3040.197
	2000	A 3040.206	A 3040.207
	2100	A 3040.216	A 3040.217
	2200	A 3040.226	A 3040.227
	2300	A 3040.236	A 3040.237
	2400	A 3040.246	A 3040.247

Szafka narożna z drzwiami skrzydłowymi Typ A 3071

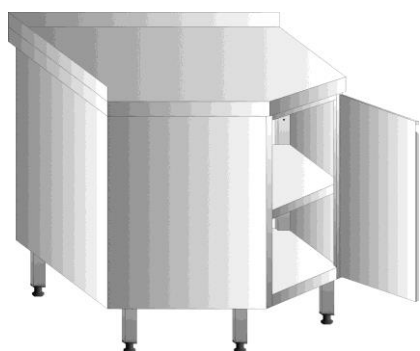

- wysunięcie blatu z przodu – 40 mm
- wysunięcie blatu z tyłu (na 2 dłuższych bokach) – 100 mm
- półka przestawna (3 położenia co 100 mm)

Wys.	850 mm		
	Głęb.	600/900 mm	700/1000 mm
	Dług. (mm)	Typ katalogowy	Typ katalogowy
600/900	A 3071.066	A 3071.067	
700/1000	A 3071.076	A 3071.077	

Szafka z drzwiami suwnymi Typ A 3020

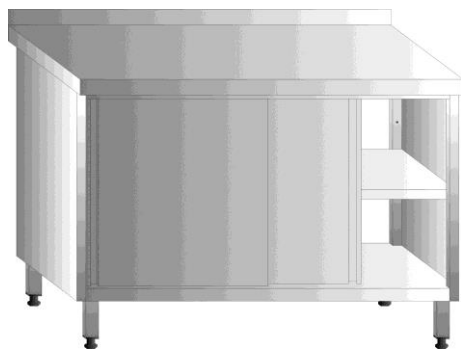

- wysunięcie blatu z przodu – 40 mm
- wysunięcie blatu z tyłu – 100 mm
- półka przestawna (3 położenia co 100 mm)
- od długości 1700 mm – półka dzielona
- od długości 2000 mm – 3 pary nóg

Szafka z drzwiami suwnymi przelotowa Typ A 3020-P



- wysunięcie blatu z przodu – 40 mm
- wysunięcie blatu z tyłu – 40 mm
- półka przestawna (3 położenia co 100 mm)
- od długości 1700 mm – półka dzielona
- od długości 2000 mm – 3 pary nóg

Wys. Głęb.	850 mm	
	600 mm	700 mm
Dług. (mm)	Typ katalogowy	Typ katalogowy
800	A 3020.086	A 3020.087
900	A 3020.096	A 3020.097
1000	A 3020.106	A 3020.107
1100	A 3020.116	A 3020.117
1200	A 3020.126	A 3020.127
1300	A 3020.136	A 3020.137
1400	A 3020.146	A 3020.147
1500	A 3020.156	A 3020.157
1600	A 3020.166	A 3020.167
1700	A 3020.176	A 3020.177
1800	A 3020.186	A 3020.187
1900	A 3020.196	A 3020.197
2000	A 3020.206	A 3020.207
2100	A 3020.216	A 3020.217
2200	A 3020.226	A 3020.227
2300	A 3020.236	A 3020.237
2400	A 3020.246	A 3020.247

Wys. Głęb.	850 mm	
	600 mm	700 mm
Dług. (mm)	Typ katalogowy	Typ katalogowy
800	A 3020.086-P	A 3020.087-P
900	A 3020.096-P	A 3020.097-P
1000	A 3020.106-P	A 3020.107-P
1100	A 3020.116-P	A 3020.117-P
1200	A 3020.126-P	A 3020.127-P
1300	A 3020.136-P	A 3020.137-P
1400	A 3020.146-P	A 3020.147-P
1500	A 3020.156-P	A 3020.157-P
1600	A 3020.166-P	A 3020.167-P
1700	A 3020.176-P	A 3020.177-P
1800	A 3020.186-P	A 3020.187-P
1900	A 3020.196-P	A 3020.197-P
2000	A 3020.206-P	A 3020.207-P
2100	A 3020.216-P	A 3020.217-P
2200	A 3020.226-P	A 3020.227-P
2300	A 3020.236-P	A 3020.237-P
2400	A 3020.246-P	A 3020.247-P

Szafka z blokiem 2 szuflad
Typ A 3080/2

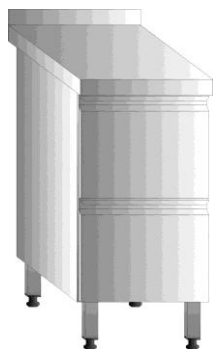

Wys.	850 mm	
Głęb.	600 mm	700 mm
Dług. (mm)	Typ katalogowy	Typ katalogowy
400	A 3080/2.046	A 3080/2.047
500	A 3080/2.056	A 3080/2.057
600	A 3080/2.066	A 3080/2.067

- wysunięcie blatu z przodu – 40 mm
- wysunięcie blatu z tyłu – 100 mm
- wymiary wew. szuflad – głęb. mebla 600 mm:
2 x 305/405/505*x420x200 mm
- wymiary wew. szuflad – głęb. mebla 700 mm:
2 x 305/405/505*x520x200 mm

*w zależności od długości szafki

Szafka z blokiem 3 szuflad
Typ A 3080/3

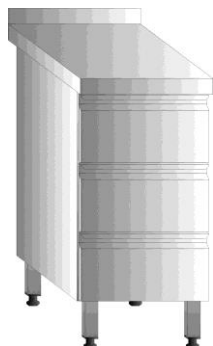

Wys.	850 mm	
Głęb.	600 mm	700 mm
Dług. (mm)	Typ katalogowy	Typ katalogowy
400	A 3080/3.046	A 3080/3.047
500	A 3080/3.056	A 3080/3.057
600	A 3080/3.066	A 3080/3.067

- wysunięcie blatu z przodu – 40 mm
- wysunięcie blatu z tyłu – 100 mm
- wymiary wew. szuflad – głęb. mebla 600 mm:
2 x 305/405/505*x420x150 mm oraz
1 x 305/405/505*x420x100 mm
- wymiary wew. szuflad – głęb. mebla 700 mm:
2 x 305/405/505*x520x150 mm oraz
1 x 305/405/505*x520x100 mm

* w zależności od długości szafki

Szafka z blokiem 4 szuflad
Typ A 3080/4

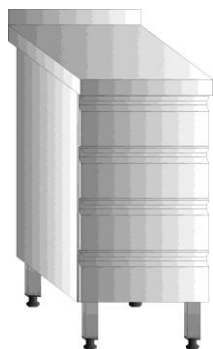

Wys.	850 mm	
Głęb.	600 mm	700 mm
Dług. (mm)	Typ katalogowy	Typ katalogowy
400	A 3080/4.046	A 3080/4.047
500	A 3080/4.056	A 3080/4.057
600	A 3080/4.066	A 3080/4.067

- wysunięcie blatu z przodu – 40 mm
- wysunięcie blatu z tyłu – 100 mm
- wymiary wew. szuflad – głęb. mebla 600 mm:
3 x 305/405/505*x420x100 mm oraz
1 x 305/405/505*x420x80 mm
- wymiary wew. szuflad – głęb. mebla 700 mm:
3 x 305/405/505*x520x100 mm oraz
1 x 305/405/505*x520x80 mm

* w zależności od długości szafki

Szafka z drzwiami skrzydłowymi i blokiem 2 szuflad Typ A 3047

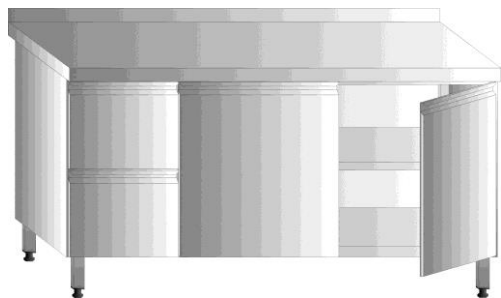

- wysunięcie blatu z przodu – 40 mm
- wysunięcie blatu z tyłu – 100 mm
- półka przestawna (3 położenia co 100 mm)
- od długości 1800 mm – półka dzielona
- blok szuflad o dł. 400 mm – z lewej lub prawej
- wymiary wew. szuflad – głęb. mebla 600 mm:
2 x 305x420x200 mm
- wymiary wew. szuflad – głęb. mebla 700 mm:
2 x 305x520x200 mm

Liczba drzwi	Wys.	850 mm	
	Głęb.	600 mm	700 mm
	Dług. (mm)	Typ katalogowy	Typ katalogowy
1	800	A 3047.086	A 3047.087
	900	A 3047.096	A 3047.097
	1000	A 3047.106	A 3047.107
2	1100	A 3047.116	A 3047.117
	1200	A 3047.126	A 3047.127
	1300	A 3047.136	A 3047.137
	1400	A 3047.146	A 3047.147
	1500	A 3047.156	A 3047.157
	1600	A 3047.166	A 3047.167
	1700	A 3047.176	A 3047.177
3	1800	A 3047.186	A 3047.187
	1900	A 3047.196	A 3047.197
	2000	A 3047.206	A 3047.207
	2100	A 3047.216	A 3047.217
	2200	A 3047.226	A 3047.227

Szafka z drzwiami skrzydłowymi i blokiem 3 szuflad Typ A 3049



- wysunięcie blatu z przodu – 40 mm
- wysunięcie blatu z tyłu – 100 mm
- półka przestawna (3 położenia co 100 mm)
- od długości 1800 mm – półka dzielona
- blok szuflad o dł. 400 mm – z lewej lub prawej
- wymiary wew. szuflad – głęb. mebla 600 mm:
2 x 305x420x150 mm i 1 x 305x420x100 mm
- wymiary wew. szuflad – głęb. mebla 700 mm:
2 x 305x520x150 mm i 1 x 305x520x100 mm

Liczba drzwi	Wys.	850 mm	
	Głęb.	600 mm	700 mm
	Dług. (mm)	Typ katalogowy	Typ katalogowy
1	800	A 3049.086	A 3049.087
	900	A 3049.096	A 3049.097
	1000	A 3049.106	A 3049.107
2	1100	A 3049.116	A 3049.117
	1200	A 3049.126	A 3049.127
	1300	A 3049.136	A 3049.137
	1400	A 3049.146	A 3049.147
	1500	A 3049.156	A 3049.157
	1600	A 3049.166	A 3049.167
	1700	A 3049.176	A 3049.177
3	1800	A 3049.186	A 3049.187
	1900	A 3049.196	A 3049.197
	2000	A 3049.206	A 3049.207
	2100	A 3049.216	A 3049.217
	2200	A 3049.226	A 3049.227

**Szafka z drzwiami suwnymi
i blokiem 2 szuflad
Typ A 3027**

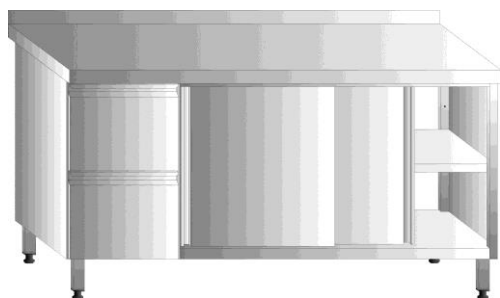

- wysunięcie blatu z przodu – 40 mm
- wysunięcie blatu z tyłu – 100 mm
- półka przestawna (3 położenia co 100 mm)
- od długości 2100 mm – półka dzielona
- blok szuflad o dł. 400 mm – z lewej lub prawej
- wymiary wew. szuflad – głęb. mebla 600 mm:
2 x 305x420x200 mm
- wymiary wew. szuflad – głęb. mebla 700 mm:
2 x 305x520x200 mm

Wys.	850 mm	
Głęb.	600 mm	700 mm
Dług. (mm)	Typ katalogowy	Typ katalogowy
1200	A 3027.126	A 3027.127
1300	A 3027.136	A 3027.137
1400	A 3027.146	A 3027.147
1500	A 3027.156	A 3027.157
1600	A 3027.166	A 3027.167
1700	A 3027.176	A 3027.177
1800	A 3027.186	A 3027.187
1900	A 3027.196	A 3027.197
2000	A 3027.206	A 3027.207
2100	A 3027.216	A 3027.217
2200	A 3027.226	A 3027.227

**Szafka z drzwiami suwnymi
i blokiem 3 szuflad
Typ A 3029**

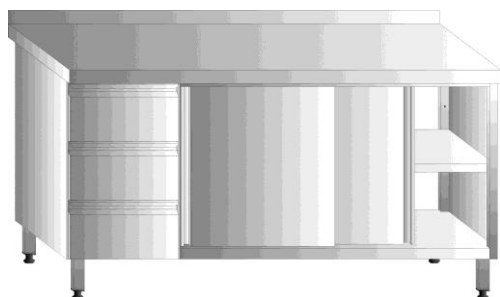

- wysunięcie blatu z przodu – 40 mm
- wysunięcie blatu z tyłu – 100 mm
- półka przestawna (3 położenia co 100 mm)
- od długości 2100 mm – półka dzielona
- blok szuflad o dł. 400 mm – z lewej lub prawej
- wymiary wew. szuflad – głęb. mebla 600 mm:
2 x 305x420x150 mm i 1 x 305x420x100 mm
- wymiary wew. szuflad – głęb. mebla 700 mm:
2 x 305x520x150 mm i 1 x 305x520x100 mm

Wys.	850 mm	
Głęb.	600 mm	700 mm
Dług. (mm)	Typ katalogowy	Typ katalogowy
1200	A 3029.126	A 3029.127
1300	A 3029.136	A 3029.137
1400	A 3029.146	A 3029.147
1500	A 3029.156	A 3029.157
1600	A 3029.166	A 3029.167
1700	A 3029.176	A 3029.177
1800	A 3029.186	A 3029.187
1900	A 3029.196	A 3029.197
2000	A 3029.206	A 3029.207
2100	A 3029.216	A 3029.217
2200	A 3029.226	A 3029.227

Szafa z drzwiami suwnymi Typ A 3088

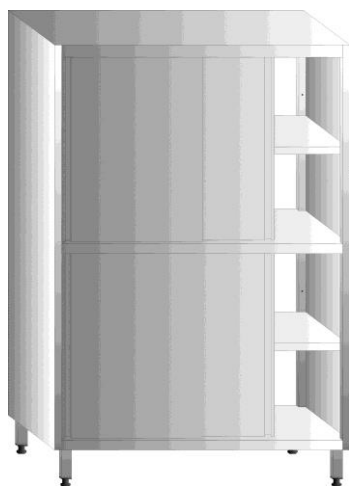

- 2 półki przestawne (3 położenia co 100 mm)
- od długości 1300 mm – półka dzielona
- wys. nóg 200 mm

Wys.	1800 lub 2000 mm		
Głęb.	500 mm	600 mm	700 mm
Dług. (mm)	Typ katalogowy	Typ katalogowy	Typ katalogowy
Wys. 1800 mm			
800	A 3088.085/1	A 3088.086/1	A 3088.087/1
900	A 3088.095/1	A 3088.096/1	A 3088.097/1
1000	A 3088.105/1	A 3088.106/1	A 3088.107/1
1100	A 3088.115/1	A 3088.116/1	A 3088.117/1
1200	A 3088.125/1	A 3088.126/1	A 3088.127/1
1300	A 3088.135/1	A 3088.136/1	A 3088.137/1
1400	A 3088.145/1	A 3088.146/1	A 3088.147/1
1500	A 3088.155/1	A 3088.156/1	A 3088.157/1
Wys. 2000 mm			
800	A 3088.085/2	A 3088.086/2	A 3088.087/2
900	A 3088.095/2	A 3088.096/2	A 3088.097/2
1000	A 3088.105/2	A 3088.106/2	A 3088.107/2
1100	A 3088.115/2	A 3088.116/2	A 3088.117/2
1200	A 3088.125/2	A 3088.126/2	A 3088.127/2
1300	A 3088.135/2	A 3088.136/2	A 3088.137/2
1400	A 3088.145/2	A 3088.146/2	A 3088.147/2
1500	A 3088.155/2	A 3088.156/2	A 3088.157/2

Szafa z drzwiami suwnymi przelotowa Typ A 3089

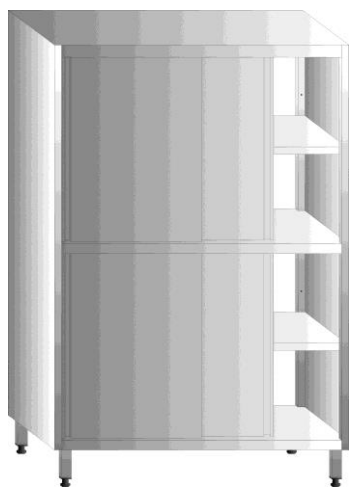

- 2 półki przestawne (3 położenia co 100 mm)
- od długości 1300 mm – półka dzielona
- wys. nóg 200 mm

Wys.	1800 lub 2000 mm	
Głęb.	600 mm	700 mm
Dług. (mm)	Typ katalogowy	Typ katalogowy
Wys. 1800 mm		
800	A 3089.086/1	A 3089.087/1
900	A 3089.096/1	A 3089.097/1
1000	A 3089.106/1	A 3089.107/1
1100	A 3089.116/1	A 3089.117/1
1200	A 3089.126/1	A 3089.127/1
1300	A 3089.136/1	A 3089.137/1
1400	A 3089.146/1	A 3089.147/1
1500	A 3089.156/1	A 3089.157/1
Wys. 2000 mm		
800	A 3089.086/2	A 3089.087/2
900	A 3089.096/2	A 3089.097/2
1000	A 3089.106/2	A 3089.107/2
1100	A 3089.116/2	A 3089.117/2
1200	A 3089.126/2	A 3089.127/2
1300	A 3089.136/2	A 3089.137/2
1400	A 3089.146/2	A 3089.147/2
1500	A 3089.156/2	A 3089.157/2

Szafa z 1 drzwiami skrzydłowymi Typ A 3090

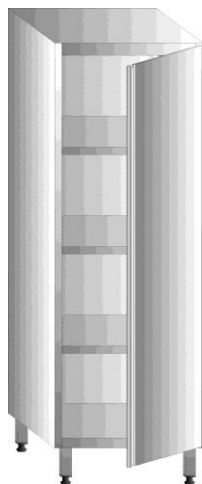

- 3 półki przestawne (zmiana położenia co 100 mm)
- wys. nóg 200 mm

Wys.	1800 lub 2000 mm		
Głęb.	500 mm	600 mm	700 mm
Dług. (mm)	Typ katalogowy	Typ katalogowy	Typ katalogowy
Wys. 1800 mm			
400	A 3090.045/1	A 3090.046/1	A 3090.047/1
500	A 3090.055/1	A 3090.056/1	A 3090.057/1
600	A 3090.065/1	A 3090.066/1	A 3090.067/1
Wys. 2000 mm			
400	A 3090.045/2	A 3090.046/2	A 3090.047/2
500	A 3090.055/2	A 3090.056/2	A 3090.057/2
600	A 3090.065/2	A 3090.066/2	A 3090.067/2

Szafa z 2 drzwiami skrzydłowymi Typ A 3092

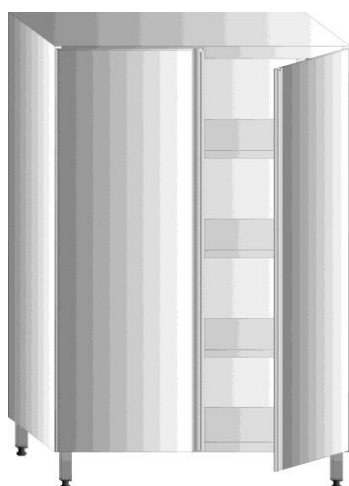

- 3 półki przestawne (zmiana położenia co 100 mm)
- wys. nóg 200 mm

Wys.	1800 lub 2000 mm		
Głęb.	500 mm	600 mm	700 mm
Dług. (mm)	Typ katalogowy	Typ katalogowy	Typ katalogowy
Wys. 1800 mm			
700	A 3092.075/1	A 3092.076/1	A 3092.077/1
800	A 3092.085/1	A 3092.086/1	A 3092.087/1
900	A 3092.095/1	A 3092.096/1	A 3092.097/1
1000	A 3092.105/1	A 3092.106/1	A 3092.107/1
1100	A 3092.115/1	A 3092.116/1	A 3092.117/1
1200	A 3092.125/1	A 3092.126/1	A 3092.127/1
Wys. 2000 mm			
700	A 3092.075/2	A 3092.076/2	A 3092.077/2
800	A 3092.085/2	A 3092.086/2	A 3092.087/2
900	A 3092.095/2	A 3092.096/2	A 3092.097/2
1000	A 3092.105/2	A 3092.106/2	A 3092.107/2
1100	A 3092.115/2	A 3092.116/2	A 3092.117/2
1200	A 3092.125/2	A 3092.126/2	A 3092.127/2

Szafa garderoba z 1 drzwiami skrzydłowymi Typ A 3094

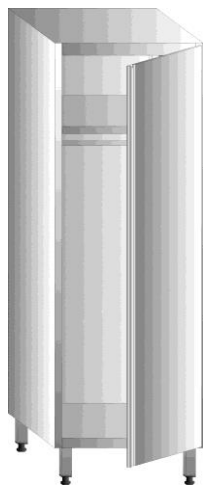

- 1 półka przestawna (zmiana położenia co 50 mm)
- drążek na wieszaki
- wys. nóg 200 mm

Wys.	1800 lub 2000 mm		
Głęb.	500 mm	600 mm	700 mm
Dług. (mm)	Typ katalogowy	Typ katalogowy	Typ katalogowy
Wys. 1800 mm			
400	A 3094.045/1	A 3094.046/1	A 3094.047/1
500	A 3094.055/1	A 3094.056/1	A 3094.057/1
600	A 3094.065/1	A 3094.066/1	A 3094.067/1
Wys. 2000 mm			
400	A 3094.045/2	A 3094.046/2	A 3094.047/2
500	A 3094.055/2	A 3094.056/2	A 3094.057/2
600	A 3094.065/2	A 3094.066/2	A 3094.067/2

**Półka ścienna 1-poziomowa
gładka
Typ A 3180**



- płynna regulacja zawieszenia półki

	Wys. Głęb. Dług. (mm)	300 mm	
		Typ katalogowy	Typ katalogowy
2 konsole	400	A 3180.043	A 3180.044
	500	A 3180.053	A 3180.054
	600	A 3180.063	A 3180.064
	700	A 3180.073	A 3180.074
	800	A 3180.083	A 3180.084
	900	A 3180.093	A 3180.094
3 konsole	1000	A 3180.103	A 3180.104
	1100	A 3180.113	A 3180.114
	1200	A 3180.123	A 3180.124
	1300	A 3180.133	A 3180.134
	1400	A 3180.143	A 3180.144
	1500	A 3180.153	A 3180.154
4 konsole	1600	A 3180.163	A 3180.164
	1700	A 3180.173	A 3180.174
	1800	A 3180.183	A 3180.184
	1900	A 3180.193	A 3180.194
	2000	A 3180.203	A 3180.204
	2100	A 3180.213	A 3180.214
	2200	A 3180.223	A 3180.224
	2300	A 3180.233	A 3180.234
	2400	A 3180.243	A 3180.244
	2500	A 3180.253	A 3180.254
	2600	A 3180.263	A 3180.264
	2700	A 3180.273	A 3180.274
	2800	A 3180.283	A 3180.284
	2900	A 3180.293	A 3180.294

**Półka ścienna 1-poziomowa
perforowana
Typ A 3180-P**



- płynna regulacja zawieszenia półki

	Wys. Głęb. Dług. (mm)	300 mm	
		Typ katalogowy	Typ katalogowy
2 konsole	400	A 3180.043-P	A 3180.044-P
	500	A 3180.053-P	A 3180.054-P
	600	A 3180.063-P	A 3180.064-P
	700	A 3180.073-P	A 3180.074-P
	800	A 3180.083-P	A 3180.084-P
	900	A 3180.093-P	A 3180.094-P
3 konsole	1000	A 3180.103-P	A 3180.104-P
	1100	A 3180.113-P	A 3180.114-P
	1200	A 3180.123-P	A 3180.124-P
	1300	A 3180.133-P	A 3180.134-P
	1400	A 3180.143-P	A 3180.144-P
	1500	A 3180.153-P	A 3180.154-P
4 konsole	1600	A 3180.163-P	A 3180.164-P
	1700	A 3180.173-P	A 3180.174-P
	1800	A 3180.183-P	A 3180.184-P
	1900	A 3180.193-P	A 3180.194-P
	2000	A 3180.203-P	A 3180.204-P
	2100	A 3180.213-P	A 3180.214-P
	2200	A 3180.223-P	A 3180.224-P
	2300	A 3180.233-P	A 3180.234-P
	2400	A 3180.243-P	A 3180.244-P
	2500	A 3180.253-P	A 3180.254-P
	2600	A 3180.263-P	A 3180.264-P
	2700	A 3180.273-P	A 3180.274-P
	2800	A 3180.283-P	A 3180.284-P
	2900	A 3180.293-P	A 3180.294-P

Półka ścienna 2-poziomowa gładka Typ A 3181

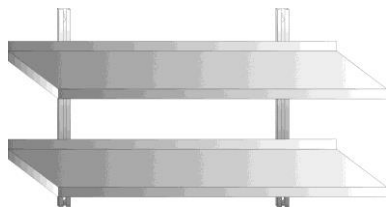

- płynna regulacja zawieszenia półek

	Wys. Głęb. Dług. (mm)	600 mm	
		300 mm Typ katalogowy	400 mm Typ katalogowy
2 konsole	400	A 3181.043	A 3181.044
	500	A 3181.053	A 3181.054
	600	A 3181.063	A 3181.064
	700	A 3181.073	A 3181.074
	800	A 3181.083	A 3181.084
	900	A 3181.093	A 3181.094
3 konsole	1000	A 3181.103	A 3181.104
	1100	A 3181.113	A 3181.114
	1200	A 3181.123	A 3181.124
	1300	A 3181.133	A 3181.134
	1400	A 3181.143	A 3181.144
	1500	A 3181.153	A 3181.154
4 konsole	1600	A 3181.163	A 3181.164
	1700	A 3181.173	A 3181.174
	1800	A 3181.183	A 3181.184
	1900	A 3181.193	A 3181.194
	2000	A 3181.203	A 3181.204
	2100	A 3181.213	A 3181.214
	2200	A 3181.223	A 3181.224
	2300	A 3181.233	A 3181.234
	2400	A 3181.243	A 3181.244
	2500	A 3181.253	A 3181.254
	2600	A 3181.263	A 3181.264
	2700	A 3181.273	A 3181.274
	2800	A 3181.283	A 3181.284
	2900	A 3181.293	A 3181.294

Półka ścienna 2-poziomowa perforowana Typ A 3181-P

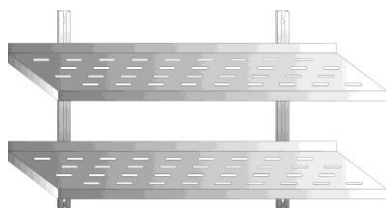

- płynna regulacja zawieszenia półek

	Wys. Głęb. Dług. (mm)	600 mm	
		300 mm Typ katalogowy	400 mm Typ katalogowy
2 konsole	400	A 3181.043-P	A 3181.044-P
	500	A 3181.053-P	A 3181.054-P
	600	A 3181.063-P	A 3181.064-P
	700	A 3181.073-P	A 3181.074-P
	800	A 3181.083-P	A 3181.084-P
	900	A 3181.093-P	A 3181.094-P
3 konsole	1000	A 3181.103-P	A 3181.104-P
	1100	A 3181.113-P	A 3181.114-P
	1200	A 3181.123-P	A 3181.124-P
	1300	A 3181.133-P	A 3181.134-P
	1400	A 3181.143-P	A 3181.144-P
	1500	A 3181.153-P	A 3181.154-P
4 konsole	1600	A 3181.163-P	A 3181.164-P
	1700	A 3181.173-P	A 3181.174-P
	1800	A 3181.183-P	A 3181.184-P
	1900	A 3181.193-P	A 3181.194-P
	2000	A 3181.203-P	A 3181.204-P
	2100	A 3181.213-P	A 3181.214-P
	2200	A 3181.223-P	A 3181.224-P
	2300	A 3181.233-P	A 3181.234-P
	2400	A 3181.243-P	A 3181.244-P
	2500	A 3181.253-P	A 3181.254-P
	2600	A 3181.263-P	A 3181.264-P
	2700	A 3181.273-P	A 3181.274-P
	2800	A 3181.283-P	A 3181.284-P
	2900	A 3181.293-P	A 3181.294-P

**Półka ścienna 3-poziomowa
gładka
Typ A 3182**

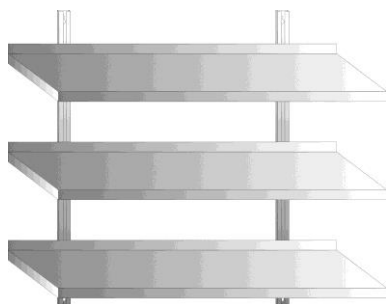

- płynna regulacja zawieszenia półek

	Wys. Głęb. Dług. (mm)	900 mm	
		300 mm Typ katalogowy	400 mm Typ katalogowy
2 konsole	400	A 3182.043	A 3182.044
	500	A 3182.053	A 3182.054
	600	A 3182.063	A 3182.064
	700	A 3182.073	A 3182.074
	800	A 3182.083	A 3182.084
	900	A 3182.093	A 3182.094
	1000	A 3182.103	A 3182.104
	1100	A 3182.113	A 3182.114
3 konsole	1200	A 3182.123	A 3182.124
	1300	A 3182.133	A 3182.134
	1400	A 3182.143	A 3182.144
	1500	A 3182.153	A 3182.154
	1600	A 3182.163	A 3182.164
	1700	A 3182.173	A 3182.174
	1800	A 3182.183	A 3182.184
	1900	A 3182.193	A 3182.194
4 konsole	2000	A 3182.203	A 3182.204
	2100	A 3182.213	A 3182.214
	2200	A 3182.223	A 3182.224
	2300	A 3182.233	A 3182.234
	2400	A 3182.243	A 3182.244
	2500	A 3182.253	A 3182.254
	2600	A 3182.263	A 3182.264
	2700	A 3182.273	A 3182.274
	2800	A 3182.283	A 3182.284
	2900	A 3182.293	A 3182.294

**Półka ścienna 3-poziomowa
perforowana
Typ A 3182-P**

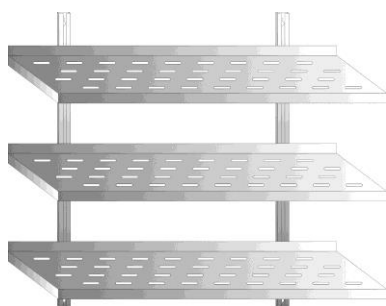

- płynna regulacja zawieszenia półek

	Wys. Głęb. Dług. (mm)	900 mm	
		300 mm Typ katalogowy	400 mm Typ katalogowy
2 konsole	400	A 3182.043-P	A 3182.044-P
	500	A 3182.053-P	A 3182.054-P
	600	A 3182.063-P	A 3182.064-P
	700	A 3182.073-P	A 3182.074-P
	800	A 3182.083-P	A 3182.084-P
	900	A 3182.093-P	A 3182.094-P
	1000	A 3182.103-P	A 3182.104-P
	1100	A 3182.113-P	A 3182.114-P
3 konsole	1200	A 3182.123-P	A 3182.124-P
	1300	A 3182.133-P	A 3182.134-P
	1400	A 3182.143-P	A 3182.144-P
	1500	A 3182.153-P	A 3182.154-P
	1600	A 3182.163-P	A 3182.164-P
	1700	A 3182.173-P	A 3182.174-P
	1800	A 3182.183-P	A 3182.184-P
	1900	A 3182.193-P	A 3182.194-P
4 konsole	2000	A 3182.203-P	A 3182.204-P
	2100	A 3182.213-P	A 3182.214-P
	2200	A 3182.223-P	A 3182.224-P
	2300	A 3182.233-P	A 3182.234-P
	2400	A 3182.243-P	A 3182.244-P
	2500	A 3182.253-P	A 3182.254-P
	2600	A 3182.263-P	A 3182.264-P
	2700	A 3182.273-P	A 3182.274-P
	2800	A 3182.283-P	A 3182.284-P
	2900	A 3182.293-P	A 3182.294-P

Szafka ścienna otwarta Typ A 3810

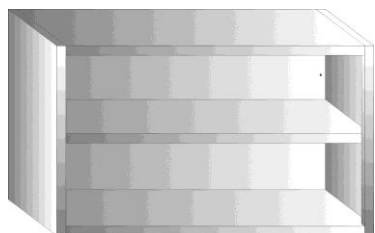

- półka przestawna (3 położenia co 100 mm)

Wys. Głęb.	600 mm	
	300 mm	400 mm
Dług. (mm)	Typ katalogowy	Typ katalogowy
400	A 3810.043	A 3810.044
500	A 3810.053	A 3810.054
600	A 3810.063	A 3810.064
700	A 3810.073	A 3810.074
800	A 3810.083	A 3810.084
900	A 3810.093	A 3810.094
1000	A 3810.103	A 3810.104
1100	A 3810.113	A 3810.114
1200	A 3810.123	A 3810.124
1300	A 3810.133	A 3810.134
1400	A 3810.143	A 3810.144
1500	A 3810.153	A 3810.154

Szafka ścienna z drzwiami suwnymi Typ A 3811

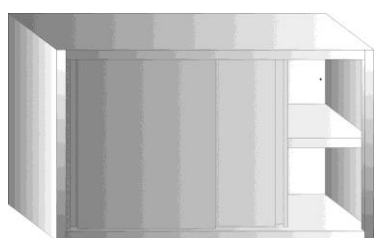

- półka przestawna (3 położenia co 100 mm)

Wys. Głęb.	600 mm	
	300 mm	400 mm
Dług. (mm)	Typ katalogowy	Typ katalogowy
800	A 3811.083	A 3811.084
900	A 3811.093	A 3811.094
1000	A 3811.103	A 3811.104
1100	A 3811.113	A 3811.114
1200	A 3811.123	A 3811.124
1300	A 3811.133	A 3811.134
1400	A 3811.143	A 3811.144
1500	A 3811.153	A 3811.154

Szafka ścienna z 1 drzwiami skrzydłowymi Typ A 3815

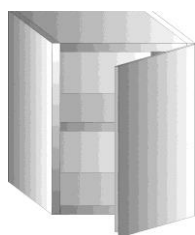

- półka przestawna (3 położenia co 100 mm)

Wys. Głęb.	600 mm	
	300 mm	400 mm
Dług. (mm)	Typ katalogowy	Typ katalogowy
400	A 3815.043	A 3815.044
500	A 3815.053	A 3815.054
600	A 3815.063	A 3815.064

Szafka ścienna z 2 drzwiami skrzydłowymi Typ A 3816

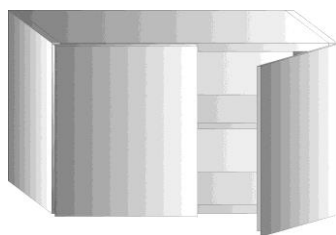

- półka przestawna (3 położenia co 100 mm)

Wys. Głęb.	600 mm	
	300 mm	400 mm
Dług. (mm)	Typ katalogowy	Typ katalogowy
700	A 3816.073	A 3816.074
800	A 3816.083	A 3816.084
900	A 3816.093	A 3816.094
1000	A 3816.103	A 3816.104
1100	A 3816.113	A 3816.114
1200	A 3816.123	A 3816.124

Nadstawka 1-poziomowa Typ A 3184



- nogi zakończone zaślepkami z tworzywa

Wys. Głęb. Dług. (mm)	350 mm		
	300 mm Typ katalogowy	400 mm Typ katalogowy	
2 pary nóg	400	A 3184.043	A 3184.044
	500	A 3184.053	A 3184.054
	600	A 3184.063	A 3184.064
	700	A 3184.073	A 3184.074
	800	A 3184.083	A 3184.084
	900	A 3184.093	A 3184.094
	1000	A 3184.103	A 3184.104
	1100	A 3184.113	A 3184.114
	1200	A 3184.123	A 3184.124
	1300	A 3184.133	A 3184.134
3 pary nóg	1400	A 3184.143	A 3184.144
	1500	A 3184.153	A 3184.154
	1600	A 3184.163	A 3184.164
	1700	A 3184.173	A 3184.174
	1800	A 3184.183	A 3184.184
	1900	A 3184.193	A 3184.194
	2000	A 3184.203	A 3184.204
	2100	A 3184.213	A 3184.214
	2200	A 3184.223	A 3184.224
	2300	A 3184.233	A 3184.234
	2400	A 3184.243	A 3184.244
	2500	A 3184.253	A 3184.254

Nadstawka 2-poziomowa Typ A 3185



- nogi zakończone zaślepkami z tworzywa

Wys. Głęb. Dług. (mm)	700 mm		
	300 mm Typ katalogowy	400 mm Typ katalogowy	
2 pary nóg	400	A 3185.043	A 3185.044
	500	A 3185.053	A 3185.054
	600	A 3185.063	A 3185.064
	700	A 3185.073	A 3185.074
	800	A 3185.083	A 3185.084
	900	A 3185.093	A 3185.094
	1000	A 3185.103	A 3185.104
	1100	A 3185.113	A 3185.114
	1200	A 3185.123	A 3185.124
	1300	A 3185.133	A 3185.134
3 pary nóg	1400	A 3185.143	A 3185.144
	1500	A 3185.153	A 3185.154
	1600	A 3185.163	A 3185.164
	1700	A 3185.173	A 3185.174
	1800	A 3185.183	A 3185.184
	1900	A 3185.193	A 3185.194
	2000	A 3185.203	A 3185.204
	2100	A 3185.213	A 3185.214
	2200	A 3185.223	A 3185.224
	2300	A 3185.233	A 3185.234
	2400	A 3185.243	A 3185.244
	2500	A 3185.253	A 3185.254



Stoły i szafki do zmywania
Stoły do zmywarek
Baseny

ascobloc

Ogólna charakterystyka grupy

- meble wykonane są ze stali nierdzewnej 1.4301
- blaty stołów i szafek ze zlewami standardowo z blachy o gr. 1,25 mm (spody blatów wzmocnione szynami ze stali nierdzewnej i podklejone materiałem wygłuszającym)
- blaty o grubości 50 mm z zagłębieniem zlewowym, z przodu z kapinosem zapobiegającym podciekaniu wody, z tyłu standardowo z rantem na 50 mm w górę
- podstawy stołów wykonane są z profili o przekroju kwadratowym (40x40x1,2 mm) oraz profili otwartych z blach o grubości 1,25 mm lub 1,5 mm
- półki dolne o grubości 40 mm wykonane są z blachy 1,0 mm
- korpusy szafek oraz drzwi skrzydłowe i suwne wykonane są z blach o grubości 0,8 lub 1,0 mm
- rolki w drzwiach suwnych na łożyskach kulkowych
- meble wyposażone są w stopki z tworzywa sztucznego, z możliwością regulacji wysokości ± 15 mm
- standardowa wysokość robocza stołów i szafek wynosi 850 mm
- wszystkie stoły, szafki i szafy wyposażone są w zacisk uziemiający
- wysokość nóg w szafkach 150 mm

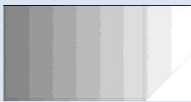
Wyposażenie dodatkowe – dopłaty

Typ	Opis wariantu	Głębokość (mm)	
		600	700
BLATY		Cena (PLN)	
A01	Blat z blachy ze stali nierdzewnej o grubości 1,5 mm – dopłata za 1 mb	dopłata	
A02	Blat z blachy ze stali nierdzewnej o grubości 2,0 mm – dopłata za 1 mb	dopłata	
A03	Wspólny blat przykrywający kilka stojących obok siebie mebli (do długości 2900 mm)	bez dopłaty	
A05	Blat z podgięciem z tyłu w dół	bez dopłaty	
A06	Blat z kapinosem z tyłu	dopłata	
A07	Blat z rantem z lewej	dopłata	
A08	Blat z rantem z prawej	dopłata	
A09	Blat z bokiem ściętym – dopłata za każde ścięcie (zagłębienie zlewowe tylko w obszarze zaznaczonym na rysunku)		dopłata
			dopłata
			dopłata
A10	Blat z wycięciem prostokątnym – dopłata za każde wycięcie		dopłata
OP	Osłona przednia komory – dopłata za 1 mb	dopłata	

Typ	Opis wariantu	Głębokość (mm)	
		600	700
SZUFLADY		Cena (PLN)	
A32	Szuflada skrzyniowa pod blatem o wym. wew. 305x420x100 mm	dopłata	
A33	Szuflada skrzyniowa pod blatem o wym. wew. 305x520x100 mm	dopłata	
Typ	INNE	Cena (PLN)	
A50	Wysokość mebla 900 mm – prześwit 200 mm	bez dopłaty	
A51	Komplet 4 kółek Ø125 mm (2 z hamulcem) – maksymalna długość mebla 2000 mm	dopłata	
A55	Zamek na klucz w drzwiach skrzydłowych lub suwnych	dopłata	
A60	Otwór na odpadki Ø200 mm (w stołach)	dopłata	
A62	Wykonanie otworu pod baterię (Ø33 mm)	bez dopłaty	
A63	Wykonanie otworu pod młynkę koloidalny (Ø3" z przetłoczeniem)	dopłata	
•	Stopka z tworzywa sztucznego z regulacją wysokości (do stołów i szafek) – cena za 1 szt.	dopłata	
Typ	BATERIE I SYFONY	Cena (PLN)	
A70	Bateria umywalkowa stojąca ½"	dopłata	
A71	Bateria zlewozmywakowa stojąca ½"	dopłata	
A73	Spryskiwacz z wyciężnikiem i baterią, 1-otworowy ¾" (1507)	dopłata	
A74	Spryskiwacz z wyciężnikiem i baterią, 2-otworowy ½" (1509)	dopłata	
A75	Syfon pojedynczy	dopłata	
A76	Syfon podwójny	dopłata	
A77	Korek z odpływem 1½"	dopłata	

Typ	Opis wariantu	Głębokość (mm)	
		600	700
Dopłaty w stosunku do komór standardowych		Cena (PLN)	
KOMORY		Cena (PLN)	
K33	Komora 340x370x150 mm	bez dopłaty	
K34	Komora 340x400x200 mm	bez dopłaty	
K44	Komora 400x400x300 mm	dopłata	
K55	Komora 500x500x300 mm	dopłata	
K65	Komora 600x500x300 mm	dopłata	

Umywalka ścienna na konsolach Typ A 7066



- w komplecie syfon i korek
- otwór pod baterię

Wys.	130 mm
Głęb.	320 mm
Dług. (mm)	Typ katalogowy
450	A 7066.100

Umywalka ścienna z osłoną Typ A 7067



- w komplecie syfon i korek
- otwór pod baterię

Wys.	180 mm
Głęb.	320 mm
Dług. (mm)	Typ katalogowy
450	A 7067.100

Zlewo-umywalka Typ A 3580



- w komplecie syfon i korek
- otwór pod baterię

Wys.	850 mm
Głęb.	660 mm
Dług. (mm)	Typ katalogowy
450	A 3580.100

Stół ze zlewem 1-komorowym otwarty Typ A 3221

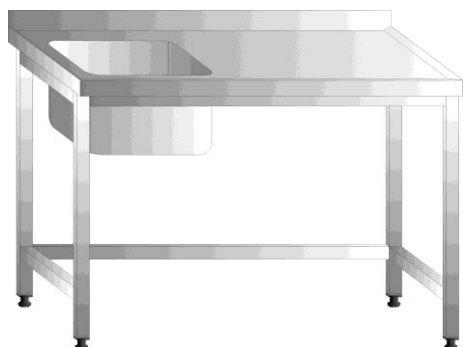

- wysunięcie blatu z przodu – 40 mm
- wysunięcie blatu z tyłu – 100 mm
- otwór pod baterię – bez dopłaty

Wys.	850 mm		
Głęb.	600 mm	700 mm	
Dług. (mm)	Typ katalogowy	Typ katalogowy	
Komora	400x400x250 mm	500x500x250 mm	
2 pary nóg	500	A 3221.056	•
	600	A 3221.066	A 3221.067
	700	A 3221.076	A 3221.077
	800	A 3221.086	A 3221.087
	900	A 3221.096	A 3221.097
	1000	A 3221.106	A 3221.107
	1100	A 3221.116	A 3221.117
	1200	A 3221.126	A 3221.127
	1300	A 3221.136	A 3221.137
	1400	A 3221.146	A 3221.147
	1500	A 3221.156	A 3221.157
	1600	A 3221.166	A 3221.167
	1700	A 3221.176	A 3221.177
	1800	A 3221.186	A 3221.187
3 pary nóg	1900	A 3221.196	A 3221.197
	2000	A 3221.206	A 3221.207
	2100	A 3221.216	A 3221.217
	2200	A 3221.226	A 3221.227
	2300	A 3221.236	A 3221.237
	2400	A 3221.246	A 3221.247

Stół ze zlewem 1-komorowym z półką Typ A 3222

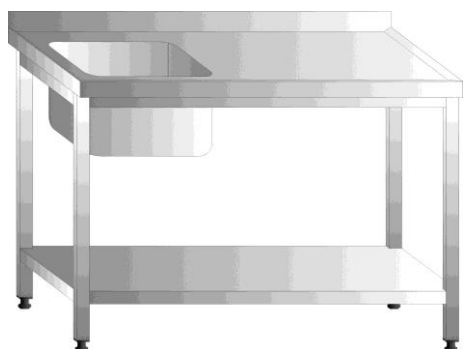

- wysunięcie blatu z przodu – 40 mm
- wysunięcie blatu z tyłu – 100 mm
- otwór pod baterię – bez dopłaty

Wys.	850 mm		
Głęb.	600 mm	700 mm	
Dług. (mm)	Typ katalogowy	Typ katalogowy	
Komora	400x400x250 mm	500x500x250 mm	
2 pary nóg	500	A 3222.056	•
	600	A 3222.066	A 3222.067
	700	A 3222.076	A 3222.077
	800	A 3222.086	A 3222.087
	900	A 3222.096	A 3222.097
	1000	A 3222.106	A 3222.107
	1100	A 3222.116	A 3222.117
	1200	A 3222.126	A 3222.127
	1300	A 3222.136	A 3222.137
	1400	A 3222.146	A 3222.147
	1500	A 3222.156	A 3222.157
	1600	A 3222.166	A 3222.167
	1700	A 3222.176	A 3222.177
	1800	A 3222.186	A 3222.187
3 pary nóg	1900	A 3222.196	A 3222.197
	2000	A 3222.206	A 3222.207
	2100	A 3222.216	A 3222.217
	2200	A 3222.226	A 3222.227
	2300	A 3222.236	A 3222.237
	2400	A 3222.246	A 3222.247

**Stół ze zlewem 2-komorowym
otwarty
Typ A 3281**

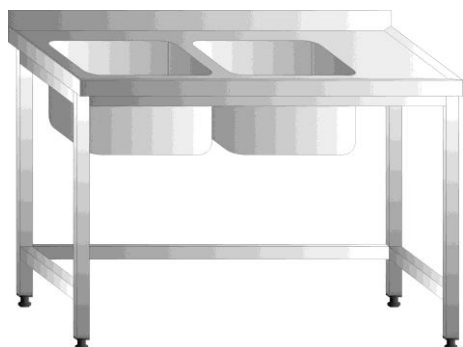

- wysunięcie blatu z przodu – 40 mm
- wysunięcie blatu z tyłu – 100 mm
- otwór pod baterię – bez dopłaty

	Wys.	850 mm	
	Głęb.	600 mm	700 mm
Dług. (mm)	Typ katalogowy	Typ katalogowy	Typ katalogowy
Komora		400x400x250 mm	500x500x250 mm
2 pary nóg	1000	A 3281.106	•
	1100	A 3281.116	•
	1200	A 3281.126	A 3281.127
	1300	A 3281.136	A 3281.137
	1400	A 3281.146	A 3281.147
	1500	A 3281.156	A 3281.157
	1600	A 3281.166	A 3281.167
	1700	A 3281.176	A 3281.177
	1800	A 3281.186	A 3281.187
	1900	A 3281.196	A 3281.197
3 pary nóg	2000	A 3281.206	A 3281.207
	2100	A 3281.216	A 3281.217
	2200	A 3281.226	A 3281.227
	2300	A 3281.236	A 3281.237
	2400	A 3281.246	A 3281.247

**Stół ze zlewem 2-komorowym
z półką
Typ A 3282**

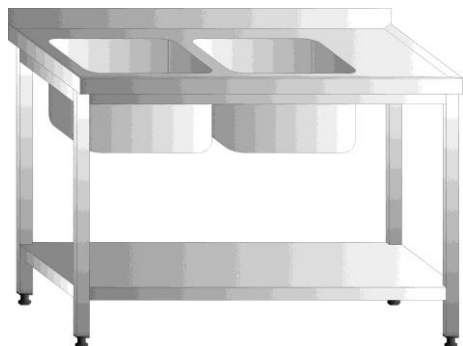

- wysunięcie blatu z przodu – 40 mm
- wysunięcie blatu z tyłu – 100 mm
- otwór pod baterię – bez dopłaty

	Wys.	850 mm	
	Głęb.	600 mm	700 mm
Dług. (mm)	Typ katalogowy	Typ katalogowy	Typ katalogowy
Komora		400x400x250 mm	500x500x250 mm
2 pary nóg	1000	A 3282.106	•
	1100	A 3282.116	•
	1200	A 3282.126	A 3282.127
	1300	A 3282.136	A 3282.137
	1400	A 3282.146	A 3282.147
	1500	A 3282.156	A 3282.157
	1600	A 3282.166	A 3282.167
	1700	A 3282.176	A 3282.177
	1800	A 3282.186	A 3282.187
	1900	A 3282.196	A 3282.197
3 pary nóg	2000	A 3282.206	A 3282.207
	2100	A 3282.216	A 3282.217
	2200	A 3282.226	A 3282.227
	2300	A 3282.236	A 3282.237
	2400	A 3282.246	A 3282.247

Szafka ze zlewem 1-komorowym z drzwiami skrzydłowymi Typ A 3223

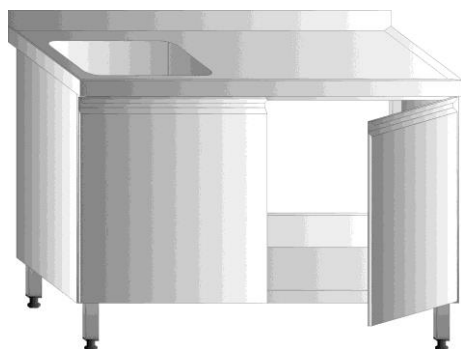

- wysunięcie blatu z przodu – 40 mm
- wysunięcie blatu z tyłu – 100 mm
- tył szafki otwarty
- otwór pod baterię – bez dopłaty

Liczba drzwi	Wys.	850 mm	
	Głęb.	600 mm	700 mm
	Dług. (mm)	Typ katalogowy	Typ katalogowy
	Komora	400x400x250 mm	500x500x250 mm
1	500	A 3223.056	•
	600	A 3223.066	A 3223.067
2	700	A 3223.076	A 3223.077
	800	A 3223.086	A 3223.087
	900	A 3223.096	A 3223.097
	1000	A 3223.106	A 3223.107
	1100	A 3223.116	A 3223.117
	1200	A 3223.126	A 3223.127
3	1300	A 3223.136	A 3223.137
	1400	A 3223.146	A 3223.147
	1500	A 3223.156	A 3223.157
	1600	A 3223.166	A 3223.167
	1700	A 3223.176	A 3223.177
	1800	A 3223.186	A 3223.187
4	1900	A 3223.196	A 3223.197
	2000	A 3223.206	A 3223.207
	2100	A 3223.216	A 3223.217
	2200	A 3223.226	A 3223.227
	2300	A 3223.236	A 3223.237
	2400	A 3223.246	A 3223.247

Szafka ze zlewem 1-komorowym z drzwiami suwnymi Typ A 3224



- wysunięcie blatu z przodu – 40 mm
- wysunięcie blatu z tyłu – 100 mm
- tył szafki otwarty
- otwór pod baterię – bez dopłaty

Wys.	850 mm		
	600 mm	700 mm	
Głęb.	Typ katalogowy	Typ katalogowy	
Dług. (mm)	Typ katalogowy	Typ katalogowy	
	Komora	400x340x200 mm	500x400x250 mm
800	A 3224.086	A 3224.087	A 3224.087
900	A 3224.096	A 3224.097	A 3224.097
1000	A 3224.106	A 3224.107	A 3224.107
1100	A 3224.116	A 3224.117	A 3224.117
1200	A 3224.126	A 3224.127	A 3224.127
1300	A 3224.136	A 3224.137	A 3224.137
1400	A 3224.146	A 3224.147	A 3224.147
1500	A 3224.156	A 3224.157	A 3224.157
1600	A 3224.166	A 3224.167	A 3224.167
1700	A 3224.176	A 3224.177	A 3224.177
1800	A 3224.186	A 3224.187	A 3224.187
1900	A 3224.196	A 3224.197	A 3224.197
2000	A 3224.206	A 3224.207	A 3224.207
2100	A 3224.216	A 3224.217	A 3224.217
2200	A 3224.226	A 3224.227	A 3224.227
2300	A 3224.236	A 3224.237	A 3224.237
2400	A 3224.246	A 3224.247	A 3224.247

Szafka ze zlewem 2-komorowym z drzwiami skrzydłowymi Typ A 3283

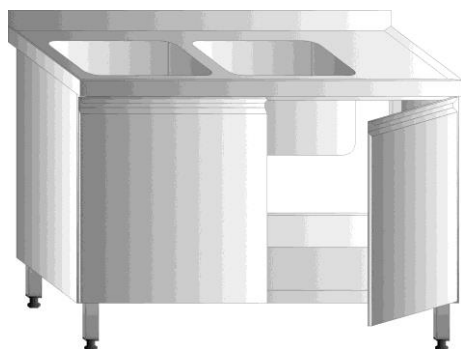

Liczba drzwi	Wys.	850 mm	
	Głęb.	600 mm	700 mm
	Dług. (mm)	Typ katalogowy	Typ katalogowy
	Komora	400x400x250 mm	500x500x250 mm
2	1000	A 3283.106	•
	1100	A 3283.116	•
	1200	A 3283.126	A 3283.127
	1300	A 3283.136	A 3283.137
3	1400	A 3283.146	A 3283.147
	1500	A 3283.156	A 3283.157
	1600	A 3283.166	A 3283.167
	1700	A 3283.176	A 3283.177
	1800	A 3283.186	A 3283.187
4	1900	A 3283.196	A 3283.197
	2000	A 3283.206	A 3283.207
	2100	A 3283.216	A 3283.217
	2200	A 3283.226	A 3283.227
	2300	A 3283.236	A 3283.237
	2400	A 3283.246	A 3283.247

- wysunięcie blatu z przodu – 40 mm
- wysunięcie blatu z tyłu – 100 mm
- tył szafki otwarty
- otwór pod baterię – bez dopłaty

Szafka ze zlewem 2-komorowym z drzwiami suwnymi Typ A 3284



Liczba drzwi	Wys.	850 mm	
	Głęb.	600 mm	700 mm
	Dług. (mm)	Typ katalogowy	Typ katalogowy
	Komora	400x340x200 mm	500x400x250 mm
2	1000	A 3284.106	•
	1100	A 3284.116	•
	1200	A 3284.126	A 3284.127
	1300	A 3284.136	A 3284.137
3	1400	A 3284.146	A 3284.147
	1500	A 3284.156	A 3284.157
	1600	A 3284.166	A 3284.167
	1700	A 3284.176	A 3284.177
	1800	A 3284.186	A 3284.187
4	1900	A 3284.196	A 3284.197
	2000	A 3284.206	A 3284.207
	2100	A 3284.216	A 3284.217
	2200	A 3284.226	A 3284.227
	2300	A 3284.236	A 3284.237
	2400	A 3284.246	A 3284.247

- wysunięcie blatu z przodu – 40 mm
- wysunięcie blatu z tyłu – 100 mm
- tył szafki otwarty
- otwór pod baterię – bez dopłaty

Stół ze zlewem 1-komorowym otwarty z wysuniętym ociekaczem Typ A 3541



- wysunięcie blatu z przodu – 40 mm
- wysunięcie blatu z tyłu – 100 mm
- wysunięcie blatu nad zmywarke – 600 mm (z lewej lub prawej)
- otwór pod baterię – bez dopłaty

Wys.	850 mm	
Głęb.	600 mm	700 mm
Dług. (mm)	Typ katalogowy	Typ katalogowy
Komora	400x400x250 mm	500x500x250 mm
1100	A 3541.116	•
1200	A 3541.126	A 3541.127
1300	A 3541.136	A 3541.137
1400	A 3541.146	A 3541.147
1500	A 3541.156	A 3541.157
1600	A 3541.166	A 3541.167
1700	A 3541.176	A 3541.177
1800	A 3541.186	A 3541.187
1900	A 3541.196	A 3541.197
2000	A 3541.206	A 3541.207
2100	A 3541.216	A 3541.217
2200	A 3541.226	A 3541.227
2300	A 3541.236	A 3541.237
2400	A 3541.246	A 3541.247

Stół ze zlewem 1-komorowym z półką i wysuniętym ociekaczem Typ A 3542



- wysunięcie blatu z przodu – 40 mm
- wysunięcie blatu z tyłu – 100 mm
- wysunięcie blatu nad zmywarke – 600 mm (z lewej lub prawej)
- otwór pod baterię – bez dopłaty

Wys.	850 mm	
Głęb.	600 mm	700 mm
Dług. (mm)	Typ katalogowy	Typ katalogowy
Komora	400x400x250 mm	500x500x250 mm
1100	A 3542.116	•
1200	A 3542.126	A 3542.127
1300	A 3542.136	A 3542.137
1400	A 3542.146	A 3542.147
1500	A 3542.156	A 3542.157
1600	A 3542.166	A 3542.167
1700	A 3542.176	A 3542.177
1800	A 3542.186	A 3542.187
1900	A 3542.196	A 3542.197
2000	A 3542.206	A 3542.207
2100	A 3542.216	A 3542.217
2200	A 3542.226	A 3542.227
2300	A 3542.236	A 3542.237
2400	A 3542.246	A 3542.247

Stół ze zlewem 2-komorowym otwarty z wysuniętym ociekaczem Typ A 3551

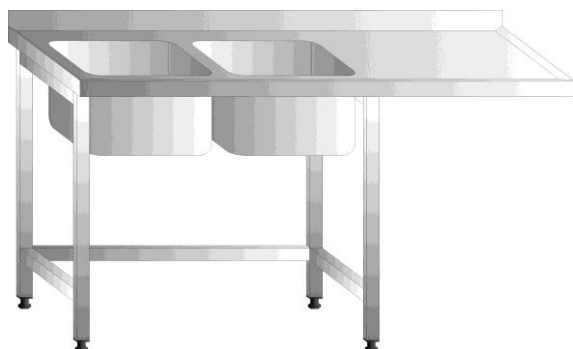

- wysunięcie blatu z przodu – 40 mm
- wysunięcie blatu z tyłu – 100 mm
- wysunięcie blatu nad zmywarke – 600 mm (z lewej lub prawej)
- otwór pod baterię – bez dopłaty

Wys.	850 mm	
Głęb.	600 mm	700 mm
Dług. (mm)	Typ katalogowy	Typ katalogowy
Komora	400x400x250 mm	500x500x250 mm
1600	A 3551.166	•
1700	A 3551.176	•
1800	A 3551.186	A 3551.187
1900	A 3551.196	A 3551.197
2000	A 3551.206	A 3551.207
2100	A 3551.216	A 3551.217
2200	A 3551.226	A 3551.227
2300	A 3551.236	A 3551.237
2400	A 3551.246	A 3551.247

Stół ze zlewem 2-komorowym z półką i wysuniętym ociekaczem Typ A 3552

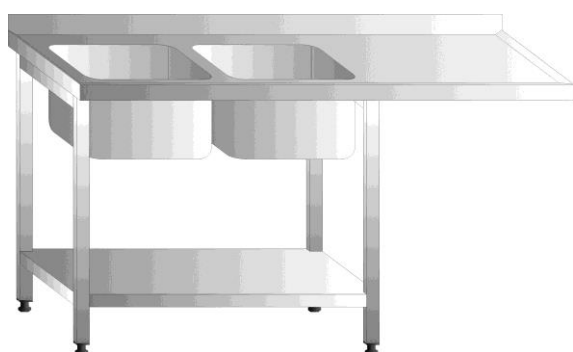

- wysunięcie blatu z przodu – 40 mm
- wysunięcie blatu z tyłu – 100 mm
- wysunięcie blatu nad zmywarke – 600 mm (z lewej lub prawej)
- otwór pod baterię – bez dopłaty

Wys.	850 mm	
Głęb.	600 mm	700 mm
Dług. (mm)	Typ katalogowy	Typ katalogowy
Komora	400x400x250 mm	500x500x250 mm
1600	A 3552.166	•
1700	A 3552.176	•
1800	A 3552.186	A 3552.187
1900	A 3552.196	A 3552.197
2000	A 3552.206	A 3552.207
2100	A 3552.216	A 3552.217
2200	A 3552.226	A 3552.227
2300	A 3552.236	A 3552.237
2400	A 3552.246	A 3552.247

Stół załadowniczy 1-komorowy otwarty Typ A 3561

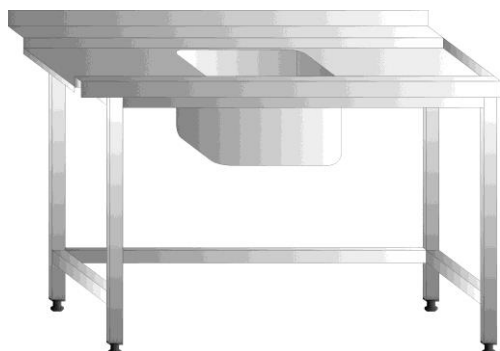

- zaczep zmywarki z lewej lub prawej
- otwór pod baterię – bez dopłaty
- Zamawiający powinien podać typ zmywarki

Wys.	850 mm
Głęb.	720 mm
Dług. (mm)	Typ katalogowy
Komora	400x400x250 mm

2 pary nóg	600	A 3561.067
	700	A 3561.077
	800	A 3561.087
	900	A 3561.097
	1000	A 3561.107
	1100	A 3561.117
	1200	A 3561.127
	1300	A 3561.137
	1400	A 3561.147
	1500	A 3561.157
	1600	A 3561.167
	1700	A 3561.177
	1800	A 3561.187
3 pary nóg	1900	A 3561.197
	2000	A 3561.207
	2100	A 3561.217
	2200	A 3561.227
	2300	A 3561.237
	2400	A 3561.247

Stół załadowniczy 1-komorowy z półką Typ A 3562

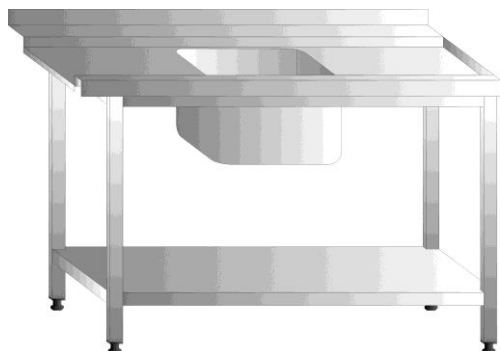

- zaczep zmywarki z lewej lub prawej
- otwór pod baterię – bez dopłaty
- Zamawiający powinien podać typ zmywarki

Wys.	850 mm
Głęb.	720 mm
Dług. (mm)	Typ katalogowy
Komora	400x400x250 mm

2 pary nóg	600	A 3562.067
	700	A 3562.077
	800	A 3562.087
	900	A 3562.097
	1000	A 3562.107
	1100	A 3562.117
	1200	A 3562.127
	1300	A 3562.137
	1400	A 3562.147
	1500	A 3562.157
	1600	A 3562.167
	1700	A 3562.177
	1800	A 3562.187
3 pary nóg	1900	A 3562.197
	2000	A 3562.207
	2100	A 3562.217
	2200	A 3562.227
	2300	A 3562.237
	2400	A 3562.247

Stół załadowniczy 2-komorowy otwarty Typ A 3561/2

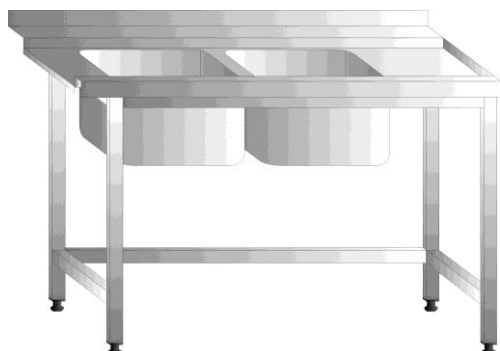

- zaczep zmywarki z lewej lub prawej
- otwór pod baterię – bez dopłaty
- Zamawiający powinien podać typ zmywarki

Wys.	850 mm
Głęb.	720 mm
Dług. (mm)	Typ katalogowy
Komora	400x400x250 mm

2 pary nóg	1100	A 3561/2.117
	1200	A 3561/2.127
	1300	A 3561/2.137
	1400	A 3561/2.147
	1500	A 3561/2.157
	1600	A 3561/2.167
	1700	A 3561/2.177
	1800	A 3561/2.187
	1900	A 3561/2.197
	2000	A 3561/2.207
3 pary nóg	2100	A 3561/2.217
	2200	A 3561/2.227
	2300	A 3561/2.237
	2400	A 3561/2.247

Stół załadowniczy 2-komorowy z półką Typ A 3562/2

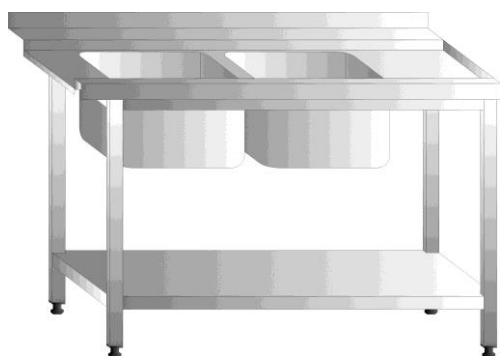

- zaczep zmywarki z lewej lub prawej
- otwór pod baterię – bez dopłaty
- Zamawiający powinien podać typ zmywarki

Wys.	850 mm
Głęb.	720 mm
Dług. (mm)	Typ katalogowy
Komora	400x400x250 mm

2 pary nóg	1100	A 3562/2.117
	1200	A 3562/2.127
	1300	A 3562/2.137
	1400	A 3562/2.147
	1500	A 3562/2.157
	1600	A 3562/2.167
	1700	A 3562/2.177
	1800	A 3562/2.187
	1900	A 3562/2.197
	2000	A 3562/2.207
3 pary nóg	2100	A 3562/2.217
	2200	A 3562/2.227
	2300	A 3562/2.237
	2400	A 3562/2.247

Stół wyładowniczy otwarty Typ A 3571

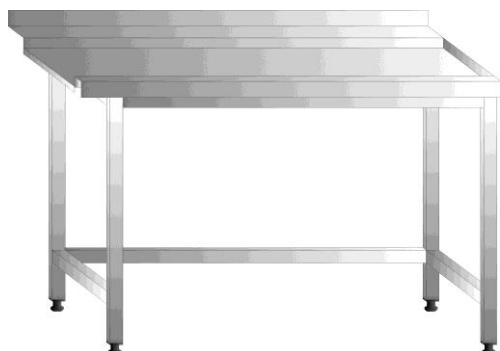

- zaczep zmywarki z lewej lub prawej
- Zamawiający powinien podać typ zmywarki

Wys.	850 mm
Głęb.	720 mm
Dług. (mm)	Typ katalogowy
Komora	400x400x250 mm

2 pary nóg	600	A 3571.067
	700	A 3571.077
	800	A 3571.087
	900	A 3571.097
	1000	A 3571.107
	1100	A 3571.117
	1200	A 3571.127
	1300	A 3571.137
	1400	A 3571.147
	1500	A 3571.157
	1600	A 3571.167
	1700	A 3571.177
	1800	A 3571.187
3 pary nóg	1900	A 3571.197
	2000	A 3571.207
	2100	A 3571.217
	2200	A 3571.227
	2300	A 3571.237
	2400	A 3571.247

Stół wyładowniczy z półką Typ A 3572

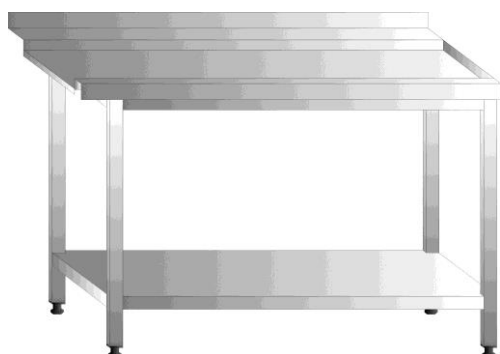

- zaczep zmywarki z lewej lub prawej
- Zamawiający powinien podać typ zmywarki

Wys.	850 mm
Głęb.	720 mm
Dług. (mm)	Typ katalogowy
Komora	400x400x250 mm

2 pary nóg	600	A 3572.067
	700	A 3572.077
	800	A 3572.087
	900	A 3572.097
	1000	A 3572.107
	1100	A 3572.117
	1200	A 3572.127
	1300	A 3572.137
	1400	A 3572.147
	1500	A 3572.157
	1600	A 3572.167
	1700	A 3572.177
	1800	A 3572.187
3 pary nóg	1900	A 3572.197
	2000	A 3572.207
	2100	A 3572.217
	2200	A 3572.227
	2300	A 3572.237
	2400	A 3572.247

Basen 1-komorowy Typ A 3211



- wysunięcie blatu z przodu – 40 mm
- wysunięcie blatu z tyłu – 100 mm
- blat gładki – bez zagłębienia zlewowego
- wysokość osłony komory:
280 mm (komora o gł. 300 mm)
330 mm (komora o gł. 350 mm)
- otwór pod baterię – bez dopłaty

Wys.	850 mm	
Głęb.	600 mm	700 mm
Dług. (mm)	Typ katalogowy	Typ katalogowy
Głębokość komory 300 mm		
800	A 3211/A.086	A 3211/A.087
900	A 3211/A.096	A 3211/A.097
1000	A 3211/A.106	A 3211/A.107
1100	A 3211/A.116	A 3211/A.117
1200	A 3211/A.126	A 3211/A.127
Głębokość komory 350 mm		
800	A 3211/B.086	A 3211/B.087
900	A 3211/B.096	A 3211/B.097
1000	A 3211/B.106	A 3211/B.107
1100	A 3211/B.116	A 3211/B.117
1200	A 3211/B.126	A 3211/B.127

Basen 2-komorowy Typ A 3271



- wysunięcie blatu z przodu – 40 mm
- wysunięcie blatu z tyłu – 100 mm
- blat gładki – bez zagłębienia zlewowego
- wysokość osłony komór:
280 mm (komory o gł. 300 mm)
330 mm (komory o gł. 350 mm)
- otwór pod baterię – bez dopłaty

Wys.	850 mm	
Głęb.	600 mm	700 mm
Dług. (mm)	Typ katalogowy	Typ katalogowy
Głębokość komór 300 mm		
1200	A 3271/A.126	A 3271/A.127
1300	A 3271/A.136	A 3271/A.137
1400	A 3271/A.146	A 3271/A.147
1500	A 3271/A.156	A 3271/A.157
1600	A 3271/A.166	A 3271/A.167
1700	A 3271/A.176	A 3271/A.177
1800	A 3271/A.186	A 3271/A.187
1900	A 3271/A.196	A 3271/A.197
2000	A 3271/A.206	A 3271/A.207
Głębokość komór 350 mm		
1200	A 3271/B.126	A 3271/B.127
1300	A 3271/B.136	A 3271/B.137
1400	A 3271/B.146	A 3271/B.147
1500	A 3271/B.156	A 3271/B.157
1600	A 3271/B.166	A 3271/B.167
1700	A 3271/B.176	A 3271/B.177
1800	A 3271/B.186	A 3271/B.187
1900	A 3271/B.196	A 3271/B.197
2000	A 3271/B.206	A 3271/B.207



Podstawy Wózki Regały

ascobloc

**Podstawa pod piec
konwekcyjno-parowy
otwarta
Typ A 3141**



Wys.	850 mm
Głęb.	570-700 mm
Dług. (mm)	Typ katalogowy
760-900	A 3141.097

- 2 rzędy po 5 par przewodnic na GN1/1
- Zamawiający powinien podać typ pieca konwekcyjno-parowego lub rozstaw jego nóg

**Podstawa pod piec
konwekcyjno-parowy
z półką
Typ A 3142**

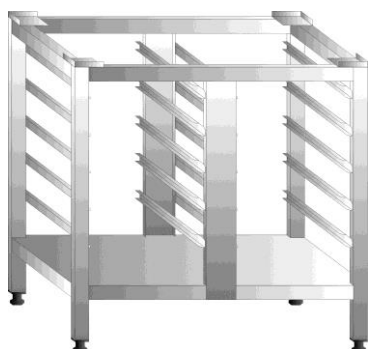

Wys.	850 mm
Głęb.	570-700 mm
Dług. (mm)	Typ katalogowy
760-900	A 3142.097

- 2 rzędy po 5 par przewodnic na GN1/1
- Zamawiający powinien podać typ pieca konwekcyjno-parowego lub rozstaw jego nóg

**Podstawa pod piec
konwekcyjno-parowy
z blatem i półką
Typ A 3144**



Wys.	850 mm
Głęb.	570-700 mm
Dług. (mm)	Typ katalogowy
760-900	A 3144.097

- 2 rzędy po 5 par przewodnic na GN1/1

Podstawa pod zmywarke

Typ A 3145



- 2 pary prowadnic na kosze o wym. 500x500x130 mm

Wys.	400 mm
Głęb.	600 mm
Dług. (mm)	Typ katalogowy
600	A 3145.066

Pojemnik jezdny na odpadki

Typ A 6010



- pojemność 50 l
- pokrywa podnoszona ręcznie
- 4 kółka skrętne Ø50 mm

Wys.	575 mm
Średnica. (mm)	Typ katalogowy
Ø380	A 6010.001

Wózek platformowy Typ A 6003



Wys.	950 mm	
Głęb.	500 mm	600 mm
Dług. (mm)	Typ katalogowy	Typ katalogowy
700	A 6003.075	A 6003.076
800	A 6003.085	A 6003.086
900	A 6003.095	A 6003.096
1000	A 6003.105	A 6003.106
1100	A 6003.115	A 6003.116

- 4 kółka skrętne Ø125 mm (2 z hamulcem)

Wózek transportowy 2 lub 3 poziomowy Typ A 6001



Wys.	950 mm	
Głęb.	500 mm	600 mm
Dług. (mm)	Typ katalogowy	Typ katalogowy
Wózek 2 poziomowy		
800	A 6001/2.085	A 6001/2.086
900	A 6001/2.095	A 6001/2.096
1000	A 6001/2.105	A 6001/2.106
Wózek 3 poziomowy		
800	A 6001/3.085	A 6001/3.086
900	A 6001/3.095	A 6001/3.096
1000	A 6001/3.105	A 6001/3.106

- 4 kółka skrętne Ø100 mm (2 z hamulcem)

Wózek transportowy na pojemniki GN1/1 Typ A 7072



Wys.	1800 mm	
Głęb.	560 mm	
Dług. (mm)	Typ katalogowy	
Wózek 1 rzędowy		
380	A 7072.046	
Wózek 2 rzędowy		
735	A 7072.086	

- 10 par prowadnic na pojemniki GN1/1
- 4 kółka skrętne Ø100 mm (2 z hamulcem)

Regał z 4 półkami przestawnymi
gładkimi
Typ A 7058

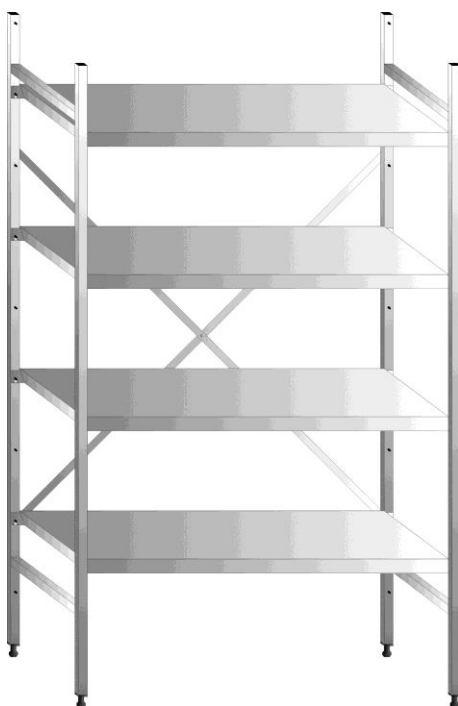

Wys. Głęb. Dług. (mm)	1800 lub 2000 mm				
	400 mm Typ katalogowy	500 mm Typ katalogowy	600 mm Typ katalogowy	700 mm Typ katalogowy	
Wysokość 1800 mm	500	A 7058.054/1	A 7058.055/1	A 7058.056/1	A 7058.057/1
	600	A 7058.064/1	A 7058.065/1	A 7058.066/1	A 7058.067/1
	700	A 7058.074/1	A 7058.075/1	A 7058.076/1	A 7058.077/1
	800	A 7058.084/1	A 7058.085/1	A 7058.086/1	A 7058.087/1
	900	A 7058.094/1	A 7058.095/1	A 7058.096/1	A 7058.097/1
	1000	A 7058.104/1	A 7058.105/1	A 7058.106/1	A 7058.107/1
	1100	A 7058.114/1	A 7058.115/1	A 7058.116/1	A 7058.117/1
	1200	A 7058.124/1	A 7058.125/1	A 7058.126/1	A 7058.127/1
	1300	A 7058.134/1	A 7058.135/1	A 7058.136/1	•
	1400	A 7058.144/1	A 7058.145/1	A 7058.146/1	•
Wysokość 2000 mm	1500	A 7058.154/1	A 7058.155/1	A 7058.156/1	•
	500	A 7058.054/2	A 7058.055/2	A 7058.056/2	A 7058.057/2
	600	A 7058.064/2	A 7058.065/2	A 7058.066/2	A 7058.067/2
	700	A 7058.074/2	A 7058.075/2	A 7058.076/2	A 7058.077/2
	800	A 7058.084/2	A 7058.085/2	A 7058.086/2	A 7058.087/2
	900	A 7058.094/2	A 7058.095/2	A 7058.096/2	A 7058.097/2
	1000	A 7058.104/2	A 7058.105/2	A 7058.106/2	A 7058.107/2
	1100	A 7058.114/2	A 7058.115/2	A 7058.116/2	A 7058.117/2
	1200	A 7058.124/2	A 7058.125/2	A 7058.126/2	A 7058.127/2
	1300	A 7058.134/2	A 7058.135/2	A 7058.136/2	•
1400	A 7058.144/2	A 7058.145/2	A 7058.146/2	•	
1500	A 7058.154/2	A 7058.155/2	A 7058.156/2	•	

- regulacja położenia półek co 200 mm

Regał z 4 półkami przestawnymi perforowanymi Typ A 7058-P

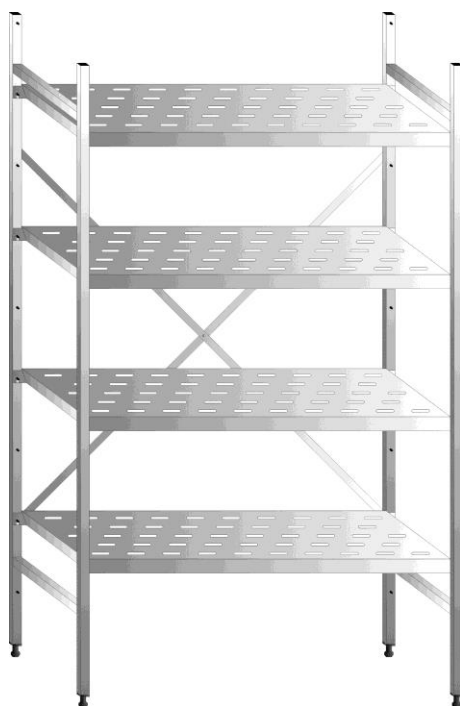

Wys. Głęb.	1800 lub 2000 mm				
	400 mm	500 mm	600 mm	700 mm	
Dług. (mm)	Typ katalogowy	Typ katalogowy	Typ katalogowy	Typ katalogowy	
Wysokość 1800 mm	500	A 7058.054/1-P	A 7058.055/1-P	A 7058.056/1-P	A 7058.057/1-P
	600	A 7058.064/1-P	A 7058.065/1-P	A 7058.066/1-P	A 7058.067/1-P
	700	A 7058.074/1-P	A 7058.075/1-P	A 7058.076/1-P	A 7058.077/1-P
	800	A 7058.084/1-P	A 7058.085/1-P	A 7058.086/1-P	A 7058.087/1-P
	900	A 7058.094/1-P	A 7058.095/1-P	A 7058.096/1-P	A 7058.097/1-P
	1000	A 7058.104/1-P	A 7058.105/1-P	A 7058.106/1-P	A 7058.107/1-P
	1100	A 7058.114/1-P	A 7058.115/1-P	A 7058.116/1-P	A 7058.117/1-P
	1200	A 7058.124/1-P	A 7058.125/1-P	A 7058.126/1-P	A 7058.127/1-P
	1300	A 7058.134/1-P	A 7058.135/1-P	A 7058.136/1-P	•
	1400	A 7058.144/1-P	A 7058.145/1-P	A 7058.146/1-P	•
Wysokość 2000 mm	1500	A 7058.154/1-P	A 7058.155/1-P	A 7058.156/1-P	•
	500	A 7058.054/2-P	A 7058.055/2-P	A 7058.056/2-P	A 7058.057/2-P
	600	A 7058.064/2-P	A 7058.065/2-P	A 7058.066/2-P	A 7058.067/2-P
	700	A 7058.074/2-P	A 7058.075/2-P	A 7058.076/2-P	A 7058.077/2-P
	800	A 7058.084/2-P	A 7058.085/2-P	A 7058.086/2-P	A 7058.087/2-P
	900	A 7058.094/2-P	A 7058.095/2-P	A 7058.096/2-P	A 7058.097/2-P
	1000	A 7058.104/2-P	A 7058.105/2-P	A 7058.106/2-P	A 7058.107/2-P
	1100	A 7058.114/2-P	A 7058.115/2-P	A 7058.116/2-P	A 7058.117/2-P
	1200	A 7058.124/2-P	A 7058.125/2-P	A 7058.126/2-P	A 7058.127/2-P
	1300	A 7058.134/2-P	A 7058.135/2-P	A 7058.136/2-P	•
1400	A 7058.144/2-P	A 7058.145/2-P	A 7058.146/2-P	•	
1500	A 7058.154/2-P	A 7058.155/2-P	A 7058.156/2-P	•	

- regulacja położenia półek co 200 mm

Regał z 4 półkami przestawnymi gretingowymi
Typ A 7058-G



Wys. Głęb. Dług. (mm)	1800 lub 2000 mm				
	400 mm Typ katalogowy	500 mm Typ katalogowy	600 mm Typ katalogowy	700 mm Typ katalogowy	
Wysokość 1800 mm	500	A 7058.054/1-G	A 7058.055/1-G	A 7058.056/1-G	A 7058.057/1-G
	600	A 7058.064/1-G	A 7058.065/1-G	A 7058.066/1-G	A 7058.067/1-G
	700	A 7058.074/1-G	A 7058.075/1-G	A 7058.076/1-G	A 7058.077/1-G
	800	A 7058.084/1-G	A 7058.085/1-G	A 7058.086/1-G	A 7058.087/1-G
	900	A 7058.094/1-G	A 7058.095/1-G	A 7058.096/1-G	A 7058.097/1-G
	1000	A 7058.104/1-G	A 7058.105/1-G	A 7058.106/1-G	A 7058.107/1-G
	1100	A 7058.114/1-G	A 7058.115/1-G	A 7058.116/1-G	A 7058.117/1-G
	1200	A 7058.124/1-G	A 7058.125/1-G	A 7058.126/1-G	A 7058.127/1-G
	1300	A 7058.134/1-G	A 7058.135/1-G	A 7058.136/1-G	•
	1400	A 7058.144/1-G	A 7058.145/1-G	A 7058.146/1-G	•
Wysokość 2000 mm	1500	A 7058.154/1-G	A 7058.155/1-G	A 7058.156/1-G	•
	500	A 7058.054/2-G	A 7058.055/2-G	A 7058.056/2-G	A 7058.057/2-G
	600	A 7058.064/2-G	A 7058.065/2-G	A 7058.066/2-G	A 7058.067/2-G
	700	A 7058.074/2-G	A 7058.075/2-G	A 7058.076/2-G	A 7058.077/2-G
	800	A 7058.084/2-G	A 7058.085/2-G	A 7058.086/2-G	A 7058.087/2-G
	900	A 7058.094/2-G	A 7058.095/2-G	A 7058.096/2-G	A 7058.097/2-G
	1000	A 7058.104/2-G	A 7058.105/2-G	A 7058.106/2-G	A 7058.107/2-G
	1100	A 7058.114/2-G	A 7058.115/2-G	A 7058.116/2-G	A 7058.117/2-G
	1200	A 7058.124/2-G	A 7058.125/2-G	A 7058.126/2-G	A 7058.127/2-G
	1300	A 7058.134/2-G	A 7058.135/2-G	A 7058.136/2-G	•
1400	A 7058.144/2-G	A 7058.145/2-G	A 7058.146/2-G	•	
1500	A 7058.154/2-G	A 7058.155/2-G	A 7058.156/2-G	•	

- regulacja położenia półek co 200 mm

Dodatkowe półki do regałów

Typ A P7058

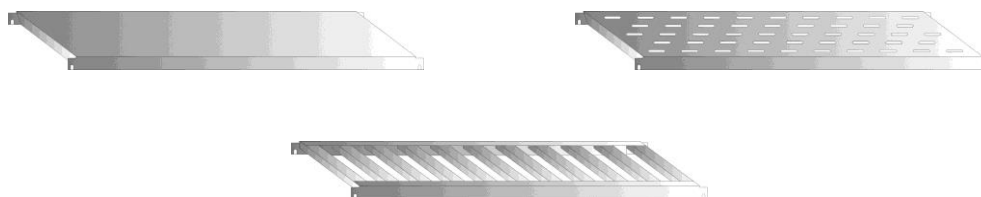

	Wys. Głęb.	40 mm			
		400 mm	500 mm	600 mm	700 mm
	Dług. (mm)	Typ katalogowy	Typ katalogowy	Typ katalogowy	Typ katalogowy
Półki gładkie	500	A P7058.054	A P7058.055	A P7058.056	A P7058.057
	600	A P7058.064	A P7058.065	A P7058.066	A P7058.067
	700	A P7058.074	A P7058.075	A P7058.076	A P7058.077
	800	A P7058.084	A P7058.085	A P7058.086	A P7058.087
	900	A P7058.094	A P7058.095	A P7058.096	A P7058.097
	1000	A P7058.104	A P7058.105	A P7058.106	A P7058.107
	1100	A P7058.114	A P7058.115	A P7058.116	A P7058.117
	1200	A P7058.124	A P7058.125	A P7058.126	A P7058.127
	1300	A P7058.134	A P7058.135	A P7058.136	•
	1400	A P7058.144	A P7058.145	A P7058.146	•
Półki perforowane	500	A P7058.054-P	A P7058.055-P	A P7058.056-P	A P7058.057-P
	600	A P7058.064-P	A P7058.065-P	A P7058.066-P	A P7058.067-P
	700	A P7058.074-P	A P7058.075-P	A P7058.076-P	A P7058.077-P
	800	A P7058.084-P	A P7058.085-P	A P7058.086-P	A P7058.087-P
	900	A P7058.094-P	A P7058.095-P	A P7058.096-P	A P7058.097-P
	1000	A P7058.104-P	A P7058.105-P	A P7058.106-P	A P7058.107-P
	1100	A P7058.114-P	A P7058.115-P	A P7058.116-P	A P7058.117-P
	1200	A P7058.124-P	A P7058.125-P	A P7058.126-P	A P7058.127-P
	1300	A P7058.134-P	A P7058.135-P	A P7058.136-P	•
	1400	A P7058.144-P	A P7058.145-P	A P7058.146-P	•
Półki grettingowe	500	A P7058.054-G	A P7058.055-G	A P7058.056-G	A P7058.057-G
	600	A P7058.064-G	A P7058.065-G	A P7058.066-G	A P7058.067-G
	700	A P7058.074-G	A P7058.075-G	A P7058.076-G	A P7058.077-G
	800	A P7058.084-G	A P7058.085-G	A P7058.086-G	A P7058.087-G
	900	A P7058.094-G	A P7058.095-G	A P7058.096-G	A P7058.097-G
	1000	A P7058.104-G	A P7058.105-G	A P7058.106-G	A P7058.107-G
	1100	A P7058.114-G	A P7058.115-G	A P7058.116-G	A P7058.117-G
	1200	A P7058.124-G	A P7058.125-G	A P7058.126-G	A P7058.127-G
	1300	A P7058.134-G	A P7058.135-G	A P7058.136-G	•
	1400	A P7058.144-G	A P7058.145-G	A P7058.146-G	•
1500	A P7058.154-G	A P7058.155-G	A P7058.156-G	•	



Urządzenia grzewcze i chłodnicze

ascobloc

Bemar ze wspólną komorą i półką Typ A 3610

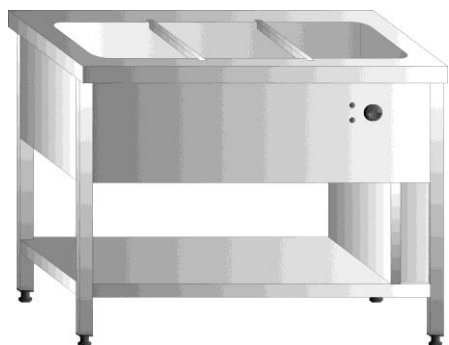

Wys.	850 mm		
Głęb.	700 mm		
Dług. (mm)	Typ katalogowy	Pojemność	Moc grzałek (W)
800	A 3610/2	2 x GN1/1	1500
1100	A 3610/3	3 x GN1/1	2250
1400	A 3610/4	4 x GN1/1	2800

- bemar wodny zalewany od góry
- przystosowany do pojemników GN o maks. głęb. 150 mm
- komora higieniczna ze wspólnym sterowaniem
- pod komorą odpływ z zaworem kulowym
- zakres regulacji temperatury 30°C ÷ 95°C
- wysunięcie blatu z przodu – 40 mm
- wysunięcie blatu z tyłu – 20 mm
- w komplecie przekładki do pojemników GN
- zasilanie 230 V 1N/PE AC 50 Hz

Bemar ze wspólną komorą do zabudowy Typ A 3609

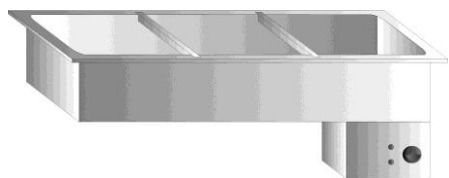

Głęb.	650 mm		
Dług. (mm)	Typ katalogowy	Pojemność	Moc grzałek (W)
775	A 3609/2	2 x GN1/1	1500
1100	A 3609/3	3 x GN1/1	2250
1425	A 3609/4	4 x GN1/1	2800

- bemar wodny zalewany od góry
- przystosowany do pojemników GN o maks. głęb. 150 mm
- komora higieniczna ze wspólnym sterowaniem
- pod komorą odpływ z zaworem kulowym
- zakres regulacji temperatury 30°C ÷ 95°C
- skrzynka z panelem sterującym przystosowana do dowolnego montażu
- w komplecie przekładki do pojemników GN
- zasilanie 230 V 1N/PE AC 50 Hz

Blat podgrzewający do zabudowy Typ A 3608

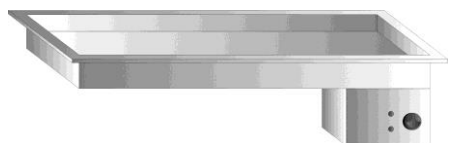

Głęb.	650 mm		
Dług. (mm)	Typ katalogowy	Pojemność	
775	A 3609/2	2 x GN1/1	
1100	A 3609/3	3 x GN1/1	
1425	A 3609/4	4 x GN1/1	

- zakres regulacji temperatury 30°C ÷ 60°C
- przystosowany do podgrzewania bezpośredniego lub w pojemnikach GN o maks. głęb. 65 mm
- skrzynka z panelem sterującym przystosowana do dowolnego montażu
- zasilanie 230 V 1N/PE AC 50 Hz

Szafka grzewcza z drzwiami suwnymi Typ A 3600

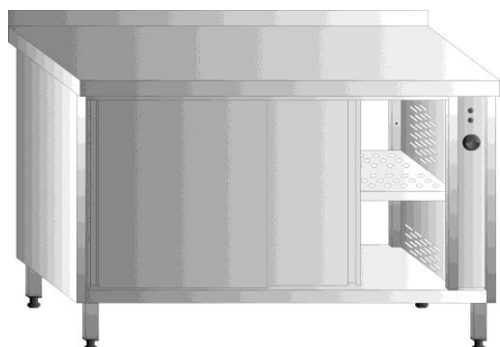

- wysunięcie blatu z przodu – 40 mm
- wysunięcie blatu z tyłu – 20 mm
- zakres regulacji temperatury 30°C ÷ 85°C
- perforowana półka przestawna
- od długości 1700 mm – półka dzielona
- od długości 1600 mm – 2 moduły grzewcze
- zasilanie 230 V 1N/PE AC 50 Hz – moc 2000 W lub
400 V 3N/PE AC 50 Hz – moc 4000 W (od dł. 1600 mm)

Wys. Głęb.	850 mm	
	600 mm	700 mm
Długość (mm)	Typ katalogowy	Typ katalogowy
1000	A 3600.106	A 3600.107
1100	A 3600.116	A 3600.117
1200	A 3600.126	A 3600.127
1300	A 3600.136	A 3600.137
1400	A 3600.146	A 3600.147
1500	A 3600.156	A 3600.157
1600	A 3600.166	A 3600.167
1700	A 3600.176	A 3600.177
1800	A 3600.186	A 3600.187
1900	A 3600.196	A 3600.197
2000	A 3600.206	A 3600.207
2100	A 3600.216	A 3600.217
2200	A 3600.226	A 3600.227

Szafka grzewcza z drzwiami skrzydłowymi Typ A 3601

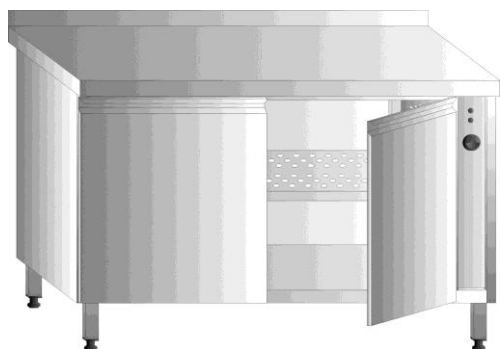

- wysunięcie blatu z przodu – 40 mm
- wysunięcie blatu z tyłu – 20 mm
- zakres regulacji temperatury 30°C ÷ 85°C
- perforowana półka przestawna
- od długości 1500 mm – półka dzielona
- od długości 1600 mm – 2 moduły grzewcze
- zasilanie 230 V 1N/PE AC 50 Hz – moc 2000 W lub
400 V 3N/PE AC 50 Hz – moc 4000 W (od dł. 1600 mm)

Liczba drzwi	Wys. Głęb.	850 mm	
		600 mm	700 mm
Długość (mm)	Typ katalogowy	Typ katalogowy	Typ katalogowy
2	1000	A 3601.106	A 3601.107
	1100	A 3601.116	A 3601.117
	1200	A 3601.126	A 3601.127
	1300	A 3601.136	A 3601.137
	1400	A 3601.146	A 3601.147
3	1500	A 3601.156	A 3601.157
	1600	A 3601.166	A 3601.167
	1700	A 3601.176	A 3601.177
	1800	A 3601.186	A 3601.187
	1900	A 3601.196	A 3601.197
	2000	A 3601.206	A 3601.207
	2100	A 3601.216	A 3601.217
	2200	A 3601.226	A 3601.227

Stół chłodniczy z własnym chłodzeniem Typ A 3900



- wysunięcie blatu z przodu – 20 mm
- wysunięcie blatu z tyłu – 20 mm
- elektroniczna regulacja temp. 2°C ÷ 15°C
- w każdym module zestaw 3 par wymiomych przewodnic na GN1/1
- moduł standardowo z drzwiami skrzydłowymi (możliwość wymiany na blok szuflad za dopłatą – patrz tabela obok)
- zasilanie 230 V 1N/PE AC 50 Hz

Wys.	850 mm	
Głęb.	700 mm	
Dług. (mm)	Typ katalogowy	Liczba modułów
950	A 3900/1	1
1300	A 3900/2	2
1750	A 3900/3	3
2200	A 3900/4	4
2650	A 3900/5	5

Typ	Opis wariantu	Dopłata (PLN)
A44	Blok 2 szuflad dla GN1/1-200	dopłata
A45	Blok 3 szuflad (2 szuflady dla GN1/1-150 i 1 szuflada dla GN1/1-100)	dopłata
A46	Blok 2 szuflad (1 szuflada dla GN1/1-150 i 1 szuflada na napoje)	dopłata

Wanna chłodnicza z własnym chłodzeniem do zabudowy Typ A 3922

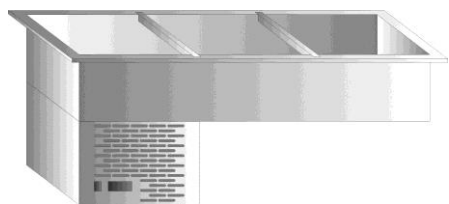

Głęb.	650 mm	
Dług. (mm)	Typ katalogowy	Pojemność
775	A 3922/2	2 x GN1/1
1100	A 3922/3	3 x GN1/1
1425	A 3922/4	4 x GN1/1

- elektroniczna regulacja temp. 2°C ÷ 15°C
- przystosowana do pojemników GN o maks. głęb. 150 mm
- skrzynka z agregatem i panelem sterującym przystosowana do dowolnego montażu
- w komplecie przekładki do pojemników GN
- zasilanie 230 V 1N/PE AC 50 Hz

Wanna do ekspozycji w lodzie do zabudowy Typ A 3924



Głęb.	650 mm	
Dług. (mm)	Typ katalogowy	Pojemność
775	A 3924/2	2 x GN1/1
1100	A 3924/3	3 x GN1/1
1425	A 3924/4	4 x GN1/1

- wanna izolowana pianką poliuretanową
- pod komorą odpływ z zaworem kulowym

Witryna chłodnicza EURO-Line do zabudowy Typ VEU



Witryna chłodnicza EURO-Line do ustawienia na blacie Typ VES



Blat chłodniczy z własnym chłodzeniem do zabudowy Typ A 3925



Typ	Witryna VEU do zabudowy		
Głęb.	610 mm		
Dług. (mm)	Typ katalogowy	Wys. ponad blatem	Ilość poziomów
625	VEU 206	540	2
825	VEU 208	540	2
1155	VEU 211	540	2
1155	VEU 311	700	3

Typ	Witryna VES do ustawienia na blacie		
Głęb.	510 mm		
Dług. (mm)	Typ katalogowy	Wys. ponad blatem	Ilość poziomów
910	VES 209	540	2
1110	VES 211	540	2
1440	VES 214	540	2
1440	VES 314	700	3

Drzwi klapkowe od strony klienta	Dopłata (PLN)
Dla witryny VEU 206 / VES 209	dopłata
Dla witryny VEU 208 / VES 211	dopłata
Dla witryny VEU 211 / VES 214	dopłata
Dla witryny VEU 311 / VES 314	dopłata

- w standardzie przeszklenie od strony klienta (drzwi klapkowe za dopłatą)
- przeszklone ściany boczne
- szklane drzwi suwne od strony obsługi
- zintegrowane oświetlenie
- elektroniczna regulacja temp. 2°C ÷ 15°C
- zasilanie 230 V 1N/PE AC 50 Hz
- skrzynka z agregatem i panelem sterującym zamontowana w podstawie (witryna VEU) lub z boku urządzenia (witryna VES)

Głęb.	650 mm	
Dług. (mm)	Typ katalogowy	Wymiary blatu chłodniczego
775	A 3925/2	2 x GN1/1
1100	A 3925/3	3 x GN1/1
1425	A 3925/4	4 x GN1/1

- elektroniczna regulacja temp. 2°C ÷ 15°C
- zasilanie 230 V 1N/PE AC 50 Hz

Okapy

ascobloc

Ogólna charakterystyka okapów

- okapy wykonane są w całości ze stali nierdzewnej 1.4301
- **wnętrze okapu wyposażone jest standardowo w 1 (okapy przyścienne) bądź 2 (okapy centralne) rzędy labiryntowych filtrów tłuszczowych o wym. 400x400x20 mm**
- standardowo okap posiada rynienkę zbierającą kondensat oraz zawór spustowy
- okapy przyścienne przygotowane do zawieszenia na dołączonych listwach ściennych
- okapy centralne z otworami przygotowanymi do podwieszenia do sufitu
- **zamawiający powinien określić średnicę zewnętrzną i położenie króćca wylotowego (wys. 50 mm)**

Oświetlenie do okapów – dopłaty

	Długość okapu (mm)
Okapy przyścienne	800-1100
	1200-1400
	1500-2000
	2100-2500
	2600-2900
Okapy centralne	800-1100
	1200-1400
	1500-2000
	2100-2500
	2600-2900

- oprawa hermetyczna z oświetleniem fluorescencyjnym
- zasilanie 230 V 1N/PE AC 50 Hz
- stopień ochrony IP44

Okap przyścienny 1-rzędowy
skrzyniowy
Typ AWK

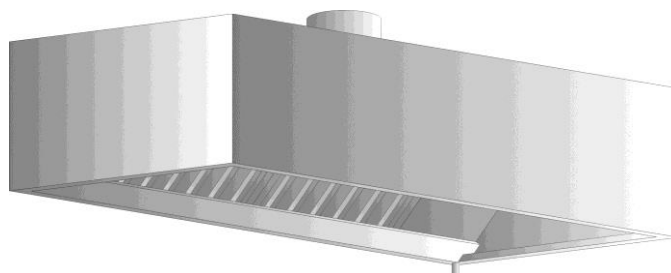

Wys. Głęb. Dług. (mm)	400 mm						
	600 mm	700 mm	800 mm	900 mm	1000 mm	1100 mm	1200 mm
	Typ kat.	Typ kat.	Typ kat.	Typ kat.	Typ kat.	Typ kat.	Typ kat.
800	AWK 08.06	AWK 08.07	AWK 08.08	AWK 08.09	AWK 08.10	AWK 08.11	AWK 08.12
900	AWK 09.06	AWK 09.07	AWK 09.08	AWK 09.09	AWK 09.10	AWK 09.11	AWK 09.12
1000	AWK 10.06	AWK 10.07	AWK 10.08	AWK 10.09	AWK 10.10	AWK 10.11	AWK 10.12
1100	AWK 11.06	AWK 11.07	AWK 11.08	AWK 11.09	AWK 11.10	AWK 11.11	AWK 11.12
1200	AWK 12.06	AWK 12.07	AWK 12.08	AWK 12.09	AWK 12.10	AWK 12.11	AWK 12.12
1300	AWK 13.06	AWK 13.07	AWK 13.08	AWK 13.09	AWK 13.10	AWK 13.11	AWK 13.12
1400	AWK 14.06	AWK 14.07	AWK 14.08	AWK 14.09	AWK 14.10	AWK 14.11	AWK 14.12
1500	AWK 15.06	AWK 15.07	AWK 15.08	AWK 15.09	AWK 15.10	AWK 15.11	AWK 15.12
1600	AWK 16.06	AWK 16.07	AWK 16.08	AWK 16.09	AWK 16.10	AWK 16.11	AWK 16.12
1700	AWK 17.06	AWK 17.07	AWK 17.08	AWK 17.09	AWK 17.10	AWK 17.11	AWK 17.12
1800	AWK 18.06	AWK 18.07	AWK 18.08	AWK 18.09	AWK 18.10	AWK 18.11	AWK 18.12
1900	AWK 19.06	AWK 19.07	AWK 19.08	AWK 19.09	AWK 19.10	AWK 19.11	AWK 19.12
2000	AWK 20.06	AWK 20.07	AWK 20.08	AWK 20.09	AWK 20.10	AWK 20.11	AWK 20.12
2100	AWK 21.06	AWK 21.07	AWK 21.08	AWK 21.09	AWK 21.10	AWK 21.11	AWK 21.12
2200	AWK 22.06	AWK 22.07	AWK 22.08	AWK 22.09	AWK 22.10	AWK 22.11	AWK 22.12
2300	AWK 23.06	AWK 23.07	AWK 23.08	AWK 23.09	AWK 23.10	AWK 23.11	AWK 23.12
2400	AWK 24.06	AWK 24.07	AWK 24.08	AWK 24.09	AWK 24.10	AWK 24.11	AWK 24.12
2500	AWK 25.06	AWK 25.07	AWK 25.08	AWK 25.09	AWK 25.10	AWK 25.11	AWK 25.12
2600	AWK 26.06	AWK 26.07	AWK 26.08	AWK 26.09	AWK 26.10	AWK 26.11	AWK 26.12
2700	AWK 27.06	AWK 27.07	AWK 27.08	AWK 27.09	AWK 27.10	AWK 27.11	AWK 27.12
2800	AWK 28.06	AWK 28.07	AWK 28.08	AWK 28.09	AWK 28.10	AWK 28.11	AWK 28.12
2900	AWK 29.06	AWK 29.07	AWK 29.08	AWK 29.09	AWK 29.10	AWK 29.11	AWK 29.12

Okap przyścienny 1-rzędowy trapezowy Typ AWT

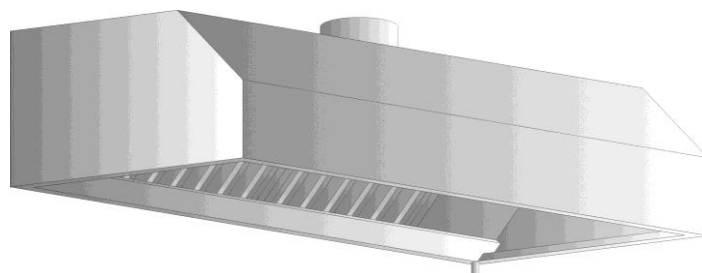

Wys.	400 mm						
Głęb.	600 mm	700 mm	800 mm	900 mm	1000 mm	1100 mm	1200 mm
Dług. (mm)	Typ kat.	Typ kat.	Typ kat.	Typ kat.	Typ kat.	Typ kat.	Typ kat.
800	AWT 08.06	AWT 08.07	AWT 08.08	AWT 08.09	AWT 08.10	AWT 08.11	AWT 08.12
900	AWT 09.06	AWT 09.07	AWT 09.08	AWT 09.09	AWT 09.10	AWT 09.11	AWT 09.12
1000	AWT 10.06	AWT 10.07	AWT 10.08	AWT 10.09	AWT 10.10	AWT 10.11	AWT 10.12
1100	AWT 11.06	AWT 11.07	AWT 11.08	AWT 11.09	AWT 11.10	AWT 11.11	AWT 11.12
1200	AWT 12.06	AWT 12.07	AWT 12.08	AWT 12.09	AWT 12.10	AWT 12.11	AWT 12.12
1300	AWT 13.06	AWT 13.07	AWT 13.08	AWT 13.09	AWT 13.10	AWT 13.11	AWT 13.12
1400	AWT 14.06	AWT 14.07	AWT 14.08	AWT 14.09	AWT 14.10	AWT 14.11	AWT 14.12
1500	AWT 15.06	AWT 15.07	AWT 15.08	AWT 15.09	AWT 15.10	AWT 15.11	AWT 15.12
1600	AWT 16.06	AWT 16.07	AWT 16.08	AWT 16.09	AWT 16.10	AWT 16.11	AWT 16.12
1700	AWT 17.06	AWT 17.07	AWT 17.08	AWT 17.09	AWT 17.10	AWT 17.11	AWT 17.12
1800	AWT 18.06	AWT 18.07	AWT 18.08	AWT 18.09	AWT 18.10	AWT 18.11	AWT 18.12
1900	AWT 19.06	AWT 19.07	AWT 19.08	AWT 19.09	AWT 19.10	AWT 19.11	AWT 19.12
2000	AWT 20.06	AWT 20.07	AWT 20.08	AWT 20.09	AWT 20.10	AWT 20.11	AWT 20.12
2100	AWT 21.06	AWT 21.07	AWT 21.08	AWT 21.09	AWT 21.10	AWT 21.11	AWT 21.12
2200	AWT 22.06	AWT 22.07	AWT 22.08	AWT 22.09	AWT 22.10	AWT 22.11	AWT 22.12
2300	AWT 23.06	AWT 23.07	AWT 23.08	AWT 23.09	AWT 23.10	AWT 23.11	AWT 23.12
2400	AWT 24.06	AWT 24.07	AWT 24.08	AWT 24.09	AWT 24.10	AWT 24.11	AWT 24.12
2500	AWT 25.06	AWT 25.07	AWT 25.08	AWT 25.09	AWT 25.10	AWT 25.11	AWT 25.12
2600	AWT 26.06	AWT 26.07	AWT 26.08	AWT 26.09	AWT 26.10	AWT 26.11	AWT 26.12
2700	AWT 27.06	AWT 27.07	AWT 27.08	AWT 27.09	AWT 27.10	AWT 27.11	AWT 27.12
2800	AWT 28.06	AWT 28.07	AWT 28.08	AWT 28.09	AWT 28.10	AWT 28.11	AWT 28.12
2900	AWT 29.06	AWT 29.07	AWT 29.08	AWT 29.09	AWT 29.10	AWT 29.11	AWT 29.12

Okap przyścienny 1-rzędowy
ścięty
Typ AWD

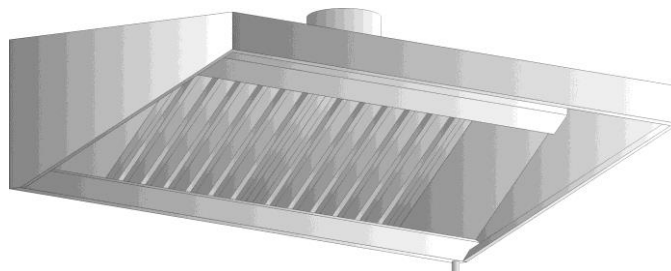

Wys.	400 mm						
Głęb.	600 mm	700 mm	800 mm	900 mm	1000 mm	1100 mm	1200 mm
Dług. (mm)	Typ kat.	Typ kat.	Typ kat.	Typ kat.	Typ kat.	Typ kat.	Typ kat.
800	AWD 08.06	AWD 08.07	AWD 08.08	AWD 08.09	AWD 08.10	AWD 08.11	AWD 08.12
900	AWD 09.06	AWD 09.07	AWD 09.08	AWD 09.09	AWD 09.10	AWD 09.11	AWD 09.12
1000	AWD 10.06	AWD 10.07	AWD 10.08	AWD 10.09	AWD 10.10	AWD 10.11	AWD 10.12
1100	AWD 11.06	AWD 11.07	AWD 11.08	AWD 11.09	AWD 11.10	AWD 11.11	AWD 11.12
1200	AWD 12.06	AWD 12.07	AWD 12.08	AWD 12.09	AWD 12.10	AWD 12.11	AWD 12.12
1300	AWD 13.06	AWD 13.07	AWD 13.08	AWD 13.09	AWD 13.10	AWD 13.11	AWD 13.12
1400	AWD 14.06	AWD 14.07	AWD 14.08	AWD 14.09	AWD 14.10	AWD 14.11	AWD 14.12
1500	AWD 15.06	AWD 15.07	AWD 15.08	AWD 15.09	AWD 15.10	AWD 15.11	AWD 15.12
1600	AWD 16.06	AWD 16.07	AWD 16.08	AWD 16.09	AWD 16.10	AWD 16.11	AWD 16.12
1700	AWD 17.06	AWD 17.07	AWD 17.08	AWD 17.09	AWD 17.10	AWD 17.11	AWD 17.12
1800	AWD 18.06	AWD 18.07	AWD 18.08	AWD 18.09	AWD 18.10	AWD 18.11	AWD 18.12
1900	AWD 19.06	AWD 19.07	AWD 19.08	AWD 19.09	AWD 19.10	AWD 19.11	AWD 19.12
2000	AWD 20.06	AWD 20.07	AWD 20.08	AWD 20.09	AWD 20.10	AWD 20.11	AWD 20.12
2100	AWD 21.06	AWD 21.07	AWD 21.08	AWD 21.09	AWD 21.10	AWD 21.11	AWD 21.12
2200	AWD 22.06	AWD 22.07	AWD 22.08	AWD 22.09	AWD 22.10	AWD 22.11	AWD 22.12
2300	AWD 23.06	AWD 23.07	AWD 23.08	AWD 23.09	AWD 23.10	AWD 23.11	AWD 23.12
2400	AWD 24.06	AWD 24.07	AWD 24.08	AWD 24.09	AWD 24.10	AWD 24.11	AWD 24.12
2500	AWD 25.06	AWD 25.07	AWD 25.08	AWD 25.09	AWD 25.10	AWD 25.11	AWD 25.12
2600	AWD 26.06	AWD 26.07	AWD 26.08	AWD 26.09	AWD 26.10	AWD 26.11	AWD 26.12
2700	AWD 27.06	AWD 27.07	AWD 27.08	AWD 27.09	AWD 27.10	AWD 27.11	AWD 27.12
2800	AWD 28.06	AWD 28.07	AWD 28.08	AWD 28.09	AWD 28.10	AWD 28.11	AWD 28.12
2900	AWD 29.06	AWD 29.07	AWD 29.08	AWD 29.09	AWD 29.10	AWD 29.11	AWD 29.12

Okap centralny 2-rzędowy skrzyniowy Typ AMK-2

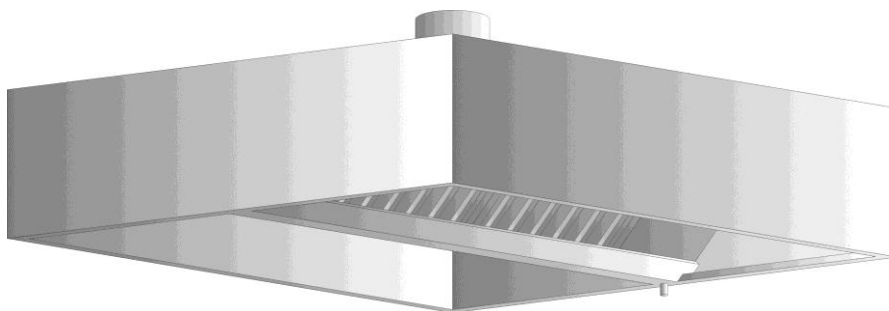

Wys. Głęb. Dług. (mm)	400 mm				
	1200 mm	1400 mm	1600 mm	1800 mm	2000 mm
	Typ kat.	Typ kat.	Typ kat.	Typ kat.	Typ kat.
1000	AMK-2 10.12	AMK-2 10.14	AMK-2 10.16	AMK-2 10.18	AMK-2 10.20
1100	AMK-2 11.12	AMK-2 11.14	AMK-2 11.16	AMK-2 11.18	AMK-2 11.20
1200	AMK-2 12.12	AMK-2 12.14	AMK-2 12.16	AMK-2 12.18	AMK-2 12.20
1300	AMK-2 13.12	AMK-2 13.14	AMK-2 13.16	AMK-2 13.18	AMK-2 13.20
1400	AMK-2 14.12	AMK-2 14.14	AMK-2 14.16	AMK-2 14.18	AMK-2 14.20
1500	AMK-2 15.12	AMK-2 15.14	AMK-2 15.16	AMK-2 15.18	AMK-2 15.20
1600	AMK-2 16.12	AMK-2 16.14	AMK-2 16.16	AMK-2 16.18	AMK-2 16.20
1700	AMK-2 17.12	AMK-2 17.14	AMK-2 17.16	AMK-2 17.18	AMK-2 17.20
1800	AMK-2 18.12	AMK-2 18.14	AMK-2 18.16	AMK-2 18.18	AMK-2 18.20
1900	AMK-2 19.12	AMK-2 19.14	AMK-2 19.16	AMK-2 19.18	AMK-2 19.20
2000	AMK-2 20.12	AMK-2 20.14	AMK-2 20.16	AMK-2 20.18	AMK-2 20.20
2100	AMK-2 21.12	AMK-2 21.14	AMK-2 21.16	AMK-2 21.18	AMK-2 21.20
2200	AMK-2 22.12	AMK-2 22.14	AMK-2 22.16	AMK-2 22.18	AMK-2 22.20
2300	AMK-2 23.12	AMK-2 23.14	AMK-2 23.16	AMK-2 23.18	AMK-2 23.20
2400	AMK-2 24.12	AMK-2 24.14	AMK-2 24.16	AMK-2 24.18	AMK-2 24.20
2500	AMK-2 25.12	AMK-2 25.14	AMK-2 25.16	AMK-2 25.18	AMK-2 25.20
2600	AMK-2 26.12	AMK-2 26.14	AMK-2 26.16	AMK-2 26.18	AMK-2 26.20
2700	AMK-2 27.12	AMK-2 27.14	AMK-2 27.16	AMK-2 27.18	AMK-2 27.20
2800	AMK-2 28.12	AMK-2 28.14	AMK-2 28.16	AMK-2 28.18	AMK-2 28.20
2900	AMK-2 29.12	AMK-2 29.14	AMK-2 29.16	AMK-2 29.18	AMK-2 29.20

Okap centralny 2-rzędowy
trapezowy
Typ AMT-2

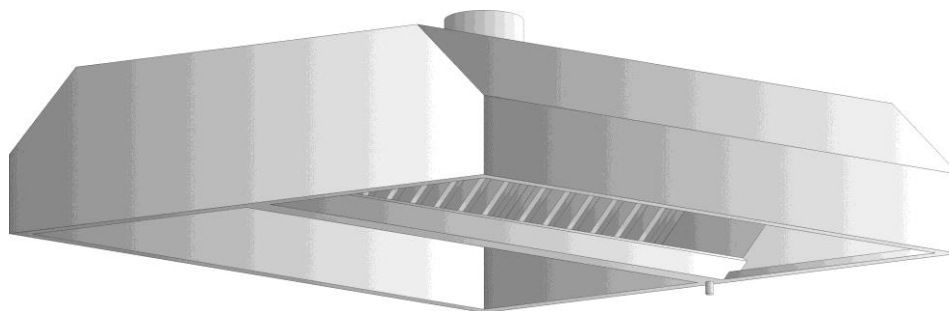

Wys.	400 mm				
Głęb.	1200 mm	1400 mm	1600 mm	1800 mm	2000 mm
Dług. (mm)	Typ kat.	Typ kat.	Typ kat.	Typ kat.	Typ kat.
1000	AMT-2 10.12	AMT-2 10.14	AMT-2 10.16	AMT-2 10.18	AMT-2 10.20
1100	AMT-2 11.12	AMT-2 11.14	AMT-2 11.16	AMT-2 11.18	AMT-2 11.20
1200	AMT-2 12.12	AMT-2 12.14	AMT-2 12.16	AMT-2 12.18	AMT-2 12.20
1300	AMT-2 13.12	AMT-2 13.14	AMT-2 13.16	AMT-2 13.18	AMT-2 13.20
1400	AMT-2 14.12	AMT-2 14.14	AMT-2 14.16	AMT-2 14.18	AMT-2 14.20
1500	AMT-2 15.12	AMT-2 15.14	AMT-2 15.16	AMT-2 15.18	AMT-2 15.20
1600	AMT-2 16.12	AMT-2 16.14	AMT-2 16.16	AMT-2 16.18	AMT-2 16.20
1700	AMT-2 17.12	AMT-2 17.14	AMT-2 17.16	AMT-2 17.18	AMT-2 17.20
1800	AMT-2 18.12	AMT-2 18.14	AMT-2 18.16	AMT-2 18.18	AMT-2 18.20
1900	AMT-2 19.12	AMT-2 19.14	AMT-2 19.16	AMT-2 19.18	AMT-2 19.20
2000	AMT-2 20.12	AMT-2 20.14	AMT-2 20.16	AMT-2 20.18	AMT-2 20.20
2100	AMT-2 21.12	AMT-2 21.14	AMT-2 21.16	AMT-2 21.18	AMT-2 21.20
2200	AMT-2 22.12	AMT-2 22.14	AMT-2 22.16	AMT-2 22.18	AMT-2 22.20
2300	AMT-2 23.12	AMT-2 23.14	AMT-2 23.16	AMT-2 23.18	AMT-2 23.20
2400	AMT-2 24.12	AMT-2 24.14	AMT-2 24.16	AMT-2 24.18	AMT-2 24.20
2500	AMT-2 25.12	AMT-2 25.14	AMT-2 25.16	AMT-2 25.18	AMT-2 25.20
2600	AMT-2 26.12	AMT-2 26.14	AMT-2 26.16	AMT-2 26.18	AMT-2 26.20
2700	AMT-2 27.12	AMT-2 27.14	AMT-2 27.16	AMT-2 27.18	AMT-2 27.20
2800	AMT-2 28.12	AMT-2 28.14	AMT-2 28.16	AMT-2 28.18	AMT-2 28.20
2900	AMT-2 29.12	AMT-2 29.14	AMT-2 29.16	AMT-2 29.18	AMT-2 29.20

Okap centralny 2-rzędowy ścięty Typ AMD-2

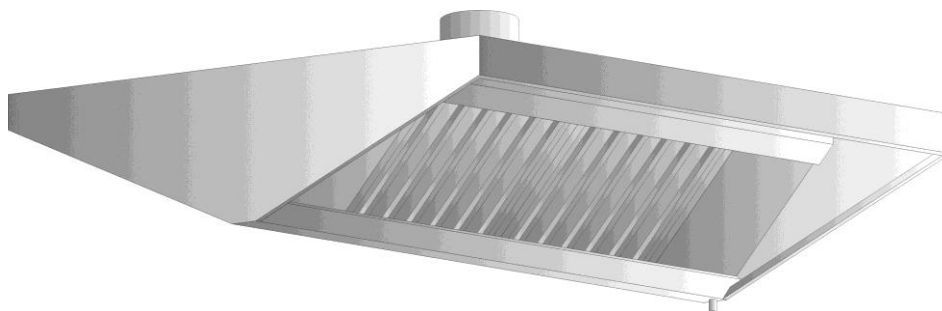

Wys. Głęb. Dług. (mm)	400 mm				
	1200 mm	1400 mm	1600 mm	1800 mm	2000 mm
	Typ kat.	Typ kat.	Typ kat.	Typ kat.	Typ kat.
1000	AMD-2 10.12	AMD-2 10.14	AMD-2 10.16	AMD-2 10.18	AMD-2 10.20
1100	AMD-2 11.12	AMD-2 11.14	AMD-2 11.16	AMD-2 11.18	AMD-2 11.20
1200	AMD-2 12.12	AMD-2 12.14	AMD-2 12.16	AMD-2 12.18	AMD-2 12.20
1300	AMD-2 13.12	AMD-2 13.14	AMD-2 13.16	AMD-2 13.18	AMD-2 13.20
1400	AMD-2 14.12	AMD-2 14.14	AMD-2 14.16	AMD-2 14.18	AMD-2 14.20
1500	AMD-2 15.12	AMD-2 15.14	AMD-2 15.16	AMD-2 15.18	AMD-2 15.20
1600	AMD-2 16.12	AMD-2 16.14	AMD-2 16.16	AMD-2 16.18	AMD-2 16.20
1700	AMD-2 17.12	AMD-2 17.14	AMD-2 17.16	AMD-2 17.18	AMD-2 17.20
1800	AMD-2 18.12	AMD-2 18.14	AMD-2 18.16	AMD-2 18.18	AMD-2 18.20
1900	AMD-2 19.12	AMD-2 19.14	AMD-2 19.16	AMD-2 19.18	AMD-2 19.20
2000	AMD-2 20.12	AMD-2 20.14	AMD-2 20.16	AMD-2 20.18	AMD-2 20.20
2100	AMD-2 21.12	AMD-2 21.14	AMD-2 21.16	AMD-2 21.18	AMD-2 21.20
2200	AMD-2 22.12	AMD-2 22.14	AMD-2 22.16	AMD-2 22.18	AMD-2 22.20
2300	AMD-2 23.12	AMD-2 23.14	AMD-2 23.16	AMD-2 23.18	AMD-2 23.20
2400	AMD-2 24.12	AMD-2 24.14	AMD-2 24.16	AMD-2 24.18	AMD-2 24.20
2500	AMD-2 25.12	AMD-2 25.14	AMD-2 25.16	AMD-2 25.18	AMD-2 25.20
2600	AMD-2 26.12	AMD-2 26.14	AMD-2 26.16	AMD-2 26.18	AMD-2 26.20
2700	AMD-2 27.12	AMD-2 27.14	AMD-2 27.16	AMD-2 27.18	AMD-2 27.20
2800	AMD-2 28.12	AMD-2 28.14	AMD-2 28.16	AMD-2 28.18	AMD-2 28.20
2900	AMD-2 29.12	AMD-2 29.14	AMD-2 29.16	AMD-2 29.18	AMD-2 29.20



Ciągi wydawcze

ascobloc

Ogólna charakterystyka ciągów wydawczych

- meble wykonane są ze stali nierdzewnej 1.4301
- blaty standardowo z blachy o gr. 1,0 mm (spody blatów wzmocnione szynami ze stali nierdzewnej i podklejone materiałem wygłuszającym)
- blaty o grubości 50 mm z przodu i z tyłu z kapinosem zapobiegającym podciekaniu wody
- podstawy stołów wykonane są z profili o przekroju kwadratowym (40x40x1,2 mm) oraz profili otwartych z blach o grubości 1,25 mm lub 1,5 mm
- półki dolne o grubości 40 mm wykonane są z blachy 1,0 mm
- półka do przesuwu tac wykonana z 3 rur $\varnothing 25$ mm, montowana na konsolach spawanych do mebla
- panel dekoracyjny o gr. 18 mm, wg palety wzorów / kolorów podanej na końcu cennika
- meble wyposażone są w stopki z tworzywa sztucznego, z możliwością regulacji wysokości ± 15 mm
- standardowa wysokość robocza wynosi 850 mm
- możliwość zamówienia elementów z blatem granitowym (wg zamieszczonego wzornika) – za dopłatą lub bez panelu dekoracyjnego i półki do przesuwu tac – obniżka ceny
- podana głębokość mebla dotyczy samego blatu (bez półki do przesuwu tac o głęb. ok. 300 mm)

Wyposażenie dodatkowe – dopłaty

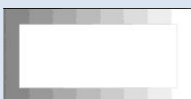
Typ	Opis wariantu	Głębokość (mm)	
		720	
BLATY		Cena (PLN)	
A01	Blat z blachy ze stali nierdzewnej o grubości 1,5 mm – dopłata za 1 mb	dopłata	
A02	Blat z blachy ze stali nierdzewnej o grubości 2,0 mm – dopłata za 1 mb	dopłata	
A03	Wspólny blat przykrywający kilka stojących obok siebie mebli (do długości 2900 mm)	bez dopłaty	
A09	Blat z bokiem ściętym – dopłata za każde ścięcie		dopłata
			dopłata
			dopłata
A10	Blat z wycięciem prostokątnym – dopłata za każde wycięcie		dopłata
PD	Panel dekoracyjny wg wzornika – cena za 1 mb (dopłata lub obniżka ceny)	dopłata	
PT	Półka do przesuwu tac – cena za 1 mb (dopłata lub obniżka ceny)	dopłata	
SB	Szyba boczna z kompletem uchwytów do nadstawek A 3851 lub A 3852 – cena za 1 szt.	dopłata	
BG	Blat granitowy wg wzornika – dopłata za 1 mb	dopłata	

**Stanowisko neutralne
z panelem dekoracyjnym
i półką do przesuwu tac
Typ A 4105**



Wys.	850 mm
Głęb.	720 mm
Dług. (mm)	Typ katalogowy
400	A 4105.047
500	A 4105.057
600	A 4105.067
700	A 4105.077
800	A 4105.087
900	A 4105.097
1000	A 4105.107
1100	A 4105.117
1200	A 4105.127
1300	A 4105.137
1400	A 4105.147
1500	A 4105.157
1600	A 4105.167
1700	A 4105.177
1800	A 4105.187
1900	A 4105.197
2000	A 4105.207

- wysunięcie blatu od strony klienta – 40 mm
- wysunięcie blatu od strony obsługi – 40 mm
- blat granitowy – za dopłatą

**Stanowisko narożne
zewnątrzne / wewnętrzne
z panelem dekoracyjnym
i półką do przesuwu tac
Typ A 4106**



Wys.	850 mm	
Głęb.	720 mm	
Dług. (mm)	Typ katalogowy	
Stanowisko zewnętrzne	720	A 4106.077-Z
Stanowisko wewnętrzne	720	A 4106.077-W

- wysunięcie blatu od strony klienta – 40 mm
- wysunięcie blatu od strony obsługi – 40 mm
- blat granitowy – za dopłatą

Bemar ze wspólną komorą, z panelem dekoracyjnym oraz półką do przesuwu tac Typ A 4108

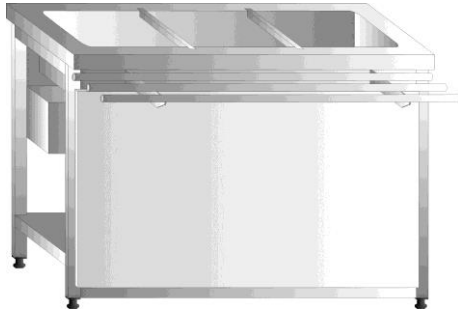

Wys.	850 mm		
Głęb.	720 mm		
Dług. (mm)	Typ katalogowy	Pojemność	Moc grzałek (W)
900	A 4108/2	2 x GN1/1	1500
1200	A 4108/3	3 x GN1/1	2250
1550	A 4108/4	4 x GN1/1	2800

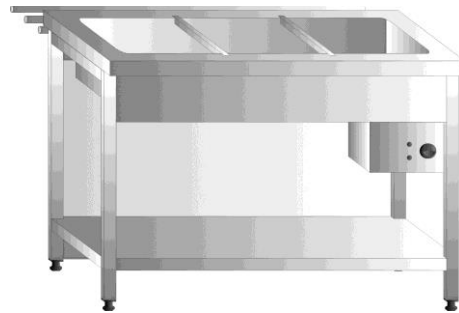

- wysunięcie blatu od strony klienta – 40 mm
- wysunięcie blatu od strony obsługi – 40 mm
- bemar wodny zalewany od góry
- przystosowany do poj. GN o maks. głęb. 150 mm
- komora higieniczna ze wspólnym sterowaniem
- pod komorą odpływ z zaworem kulowym
- zakres regulacji temperatury 30°C ÷ 95°C
- w komplecie przekładki do pojemników GN
- zasilanie 230 V 1N/PE AC 50 Hz
- blat granitowy – za dopłatą

Blat podgrzewający, z panelem dekoracyjnym oraz półką do przesuwu tac Typ A 4110

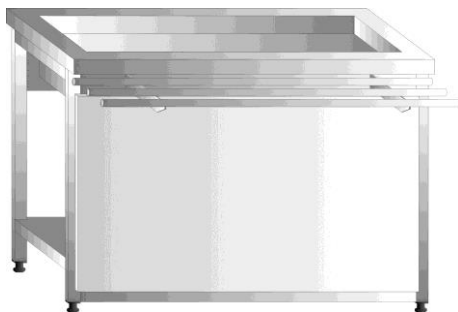

Wys.	850 mm	
Głęb.	720 mm	
Dług. (mm)	Typ katalogowy	Pojemność
900	A 4110/2	2 x GN1/1
1200	A 4110/3	3 x GN1/1
1550	A 4110/4	4 x GN1/1

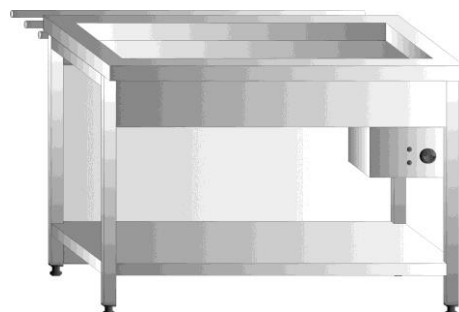

- wysunięcie blatu od strony klienta – 40 mm
- wysunięcie blatu od strony obsługi – 40 mm
- przystosowany do podgrzewania bezpośredniego lub w pojemnikach GN o maks. głęb. 65 mm
- zakres regulacji temperatury 30°C ÷ 60°C
- zasilanie 230 V 1N/PE AC 50 Hz
- blat granitowy – za dopłatą

**Wanna chłodnicza,
z panelem dekoracyjnym
oraz półką do przesuwu tac
Typ A 4109**

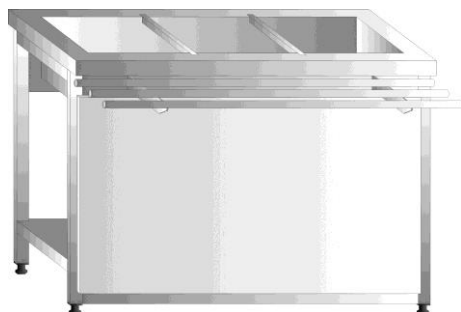

Wys.	850 mm	
Głęb.	720 mm	
Dług. (mm)	Typ katalogowy	Pojemność
900	A 4109/2	2 x GN1/1
1200	A 4109/3	3 x GN1/1
1550	A 4109/4	4 x GN1/1

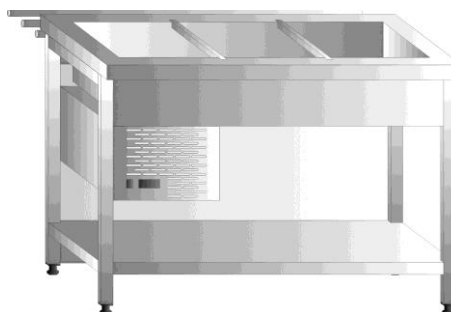

- wysunięcie blatu od strony klienta – 40 mm
- wysunięcie blatu od strony obsługi – 40 mm
- przystosowana do poj. GN o maks. głęb. 150 mm
- elektroniczna regulacja temp. 2°C ÷ 15°C
- w komplecie przekładki do pojemników GN
- zasilanie 230 V 1N/PE AC 50 Hz
- blat granitowy – za dopłatą

**Wanna do ekspozycji w lodzie,
z panelem dekoracyjnym
oraz półką do przesuwu tac
Typ A 4120**

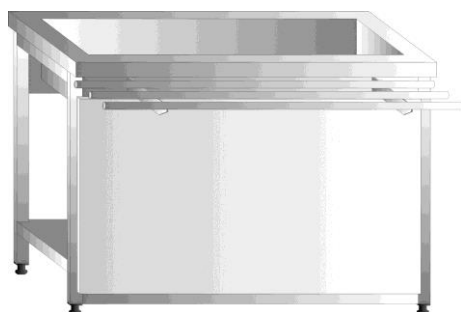

Wys.	850 mm	
Głęb.	720 mm	
Dług. (mm)	Typ katalogowy	Pojemność
900	A 4120/2	2 x GN1/1
1200	A 4120/3	3 x GN1/1
1550	A 4120/4	4 x GN1/1

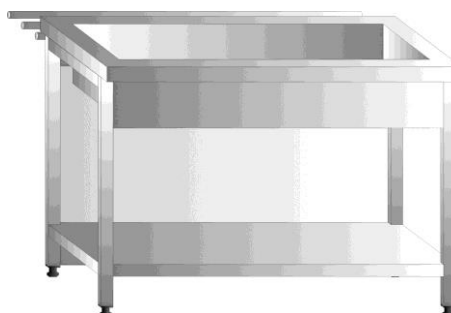

- wysunięcie blatu od strony klienta – 40 mm
- wysunięcie blatu od strony obsługi – 40 mm
- pod komorą odpływ z zaworem kulowym
- wanna izolowana pianką poliuretanową
- blat granitowy – za dopłatą

Witryna chłodnicza EURO-Line, z panelem dekoracyjnym oraz półką do przesuwu tac Typ A 4121



Wys.	850 mm	
Głęb.	720 mm	
Dług. (mm)	Typ katalogowy	Typ witryny chłodniczej
700	A 4121/206	VEU 206
900	A 4121/208	VEU 208
1200	A 4121/211	VEU 211
1200	A 4121/311	VEU 311

Drzwi klapkowe od strony klienta	Dopłata (PLN)
Dla witryny VEU 206	dopłata
Dla witryny VEU 208	dopłata
Dla witryny VEU 211	dopłata
Dla witryny VEU 311	dopłata

- wysunięcie blatu od strony klienta – 40 mm
- wysunięcie blatu od strony obsługi – 40 mm
- **w standardzie przeszklenie od strony klienta (drzwi klapkowe za dopłatą)**
- przeszklone ściany boczne
- szklane drzwi suwne od strony obsługi
- zintegrowane oświetlenie
- elektroniczna regulacja temp. 2°C ÷ 15°C
- zasilanie 230 V 1N/PE AC 50 Hz
- blat granitowy – za dopłatą

Blat chłodniczy, z panelem dekoracyjnym oraz półką do przesuwu tac Typ A 4122



Wys.	850 mm	
Głęb.	720 mm	
Dług. (mm)	Typ katalogowy	Wymiary blatu chłodniczego
900	A 4122/2	2 x GN1/1
1200	A 4122/3	3 x GN1/1
1550	A 4122/4	4 x GN1/1

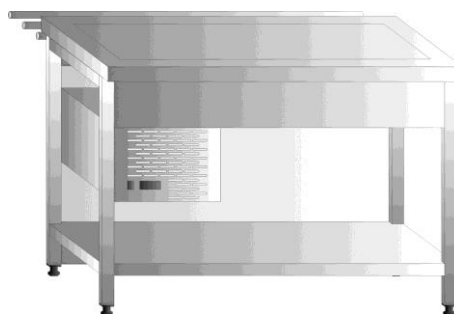

- wysunięcie blatu od strony klienta – 40 mm
- wysunięcie blatu od strony obsługi – 40 mm
- elektroniczna regulacja temp. 2°C ÷ 15°C
- zasilanie 230 V 1N/PE AC 50 Hz
- blat granitowy – za dopłatą

Nadstawka neutralna

Typ A 3851

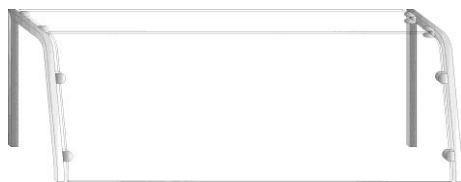

- nogi z profilu 20x20 mm
- szkło bezpieczne klejone folią (VSG) o gr. 6 mm
- górna półka z blachy ze stali nierdzewnej (zamiast półki szklanej) – bez dopłaty
- szyby boczne za dopłatą

Wys.	400 mm
Głęb.	400 mm
Dług. (mm)	Typ katalogowy
892	A 3851/2
1192	A 3851/3
1542	A 3851/4

Nadstawka z oświetleniem

Typ A 3852-O



- nogi z profilu 20x20 mm
- szkło bezpieczne klejone folią (VSG) o gr. 6 mm
- górna półka z blachy ze stali nierdzewnej (zamiast półki szklanej) – bez dopłaty
- szyby boczne za dopłatą
- oświetlenie diodowe
- zasilanie 230 V 1N/PE AC 50 Hz

Wys.	400 mm
Głęb.	400 mm
Dług. (mm)	Typ katalogowy
892	A 3852/2-O
1192	A 3852/3-O
1542	A 3852/4-O

Nadstawka grzewcza

z oświetleniem

Typ A 3852-GO



- nogi z profilu 20x20 mm
- szkło bezpieczne klejone folią (VSG) o gr. 6 mm
- górna półka z blachy ze stali nierdzewnej (zamiast półki szklanej) – bez dopłaty
- szyby boczne za dopłatą
- oświetlenie i ogrzewanie halogenowe
- zasilanie 230 V 1N/PE AC 50 Hz

Wys.	400 mm
Głęb.	400 mm
Dług. (mm)	Typ katalogowy
892	A 3852/2-GO
1192	A 3852/3-GO
1542	A 3852/4-GO

Nadstawka mostkowa neutralna Typ A 3851-M

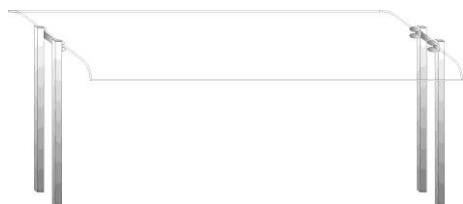

- nogi z profilu 20x20 mm
- szkło bezpieczne klejone folią (VSG) o gr. 6 mm
- szyby boczne za dopłatą

Wys.	500 mm
Głęb.	550 mm
Dług. (mm)	Typ katalogowy
892	A 3851/2-M
1192	A 3851/3-M
1542	A 3851/4-M

Nadstawka mostkowa z oświetleniem Typ A 3852-MO



- nogi z profilu 20x20 mm
- szkło bezpieczne klejone folią (VSG) o gr. 6 mm
- szyby boczne za dopłatą
- oświetlenie diodowe
- zasilanie 230 V 1N/PE AC 50 Hz

Wys.	500 mm
Głęb.	550 mm
Dług. (mm)	Typ katalogowy
892	A 3852/2-MO
1192	A 3852/3-MO
1542	A 3852/4-MO

Nadstawka mostkowa grzewcza z oświetleniem Typ A 3852-MGO



- nogi z profilu 20x20 mm
- szkło bezpieczne klejone folią (VSG) o gr. 6 mm
- szyby boczne za dopłatą
- oświetlenie i ogrzewanie halogenowe
- zasilanie 230 V 1N/PE AC 50 Hz

Wys.	500 mm
Głęb.	550 mm
Dług. (mm)	Typ katalogowy
892	A 3852/2-MGO
1192	A 3852/3-MGO
1542	A 3852/4-MGO

Stanowisko kasowe z panelem
i półką do przesuwu tac
Typ A 4107

Wys.	850 mm
Głęb.	720 mm
Dług. (mm)	Typ katalogowy
1200	A 4107.127

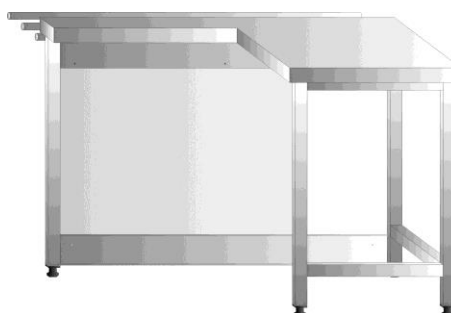
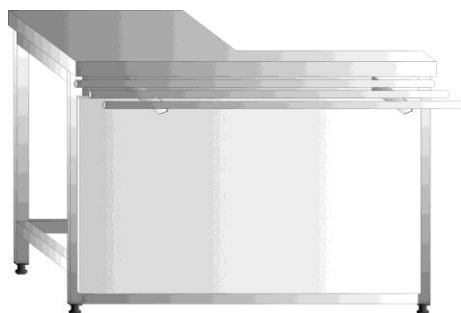

- wysunięcie blatu od strony klienta – 40 mm
- wysunięcie blatu od strony obsługi – 40 mm
- dopłata za szufladę montowaną pod blatem (wym. wew. 305x420x100 mm) – dopłata



**NARODOWY INSTYTUT ZDROWIA PUBLICZNEGO
– PAŃSTWOWY ZAKŁAD HIGIENY
ZAKŁAD BADANIA ŻYWNOSCI I PRZEDMIOTÓW UŻYTKU**

**NATIONAL INSTITUTE OF PUBLIC HEALTH
– NATIONAL INSTITUTE OF HYGIENE
DEPARTMENT OF FOOD AND CONSUMER ARTICLES RESEARCH**

00-791 Warszawa, ul. Chocimska 24 • Tel. (48-22) 54-21-314 • Fax: centrala (48-22) 849-35-13 • (48-22) 54-21-225, 54-21-392

**ŚWIADECTWO JAKOŚCI ZDROWOTNEJ
CERTIFICATE OF HEALTH QUALITY**

HŻ/D/3563/2008

Niniejszym zaświadcza się, że niżej wymieniony wyrób
o zadeklarowanym przez producenta składzie, wykorzystywany zgodnie z przeznaczeniem,
nie stanowi zagrożenia dla zdrowia człowieka

This is to certify that the bellow named product, having composition as declared by the
manufacturer does not pose hazard to human health when used according to its purpose

Wyrób/Product: meble i urządzenia gastronomiczne
stoły i półki ściennie i stojące typ 31xx
szafy i szfki do pracy, wysokie, ściennie typ 30xx, 38xx
zlewy, baseny, umywalki, odwodnienia liniowe i punktowe typ 32xx, 33xx, 35xx,, 70xx
urządzenia grzewcze w tym nadstawki typ 31xx, szafki i bemały typ 36xx
urządzenia chłodnicze w tym stoły, wanny, saladetty typ 39xx, witryny chłodnicze typ
KV, KVB
wózki transportowe typ 60xx, regały typ 70xx
okapy z filtrami labiryntowymi

Zawierający/Containing: stal nierdzwna gat. 1.4301; polietylen Tecafine,
drewno dębowe i bukowe nielakierowane - blaty

Przeznaczony do/Destined for: kontaktu z żywnością

Wytwórca /Manufacturer: Pro Ascobloc Sp. zo.o.
56-500 SYCÓW, ul. Szarych Szeregów 22

Niniejszy dokument wydano dla/This certificate was issued to:
Pro Ascobloc Sp. zo.o.
56-500 SYCÓW, ul. Szarych Szeregów 22

Niniejsze świadectwo może być zmienione lub unieważnione po przedstawieniu odpowiednich dowodów przez
którąkolwiek stronę. Świadectwo traci ważność w przypadku wprowadzenia zmian w składzie wyrobu lub
technologii jego produkcji. Świadectwo nie dotyczy cech użytkowych wyrobu ani spełniania przez niego
wymogów bhp.

This certificate may be corrected or cancelled after appropriate evidence is presented. Any change in
composition of the above mentioned product or in its manufacturing technology cancels this certificate. This
certificate does not concern functional and work safety characteristics of the product.

Data wystawienia świadectwa: 2008-10-09

/Date of issue/

Świadectwo ważne do: 2013-10-09

/This certificate is valid until/

KIEROWNIK ZAKŁADU
Badania Żywności i Przedmiotów Użytku
Kazimierz
doc. dr hab. Kazimierz Karłowski

www.pzh.gov.pl

Ogólne warunki sprzedaży

§ 1. Postanowienia ogólne.

- Ogólne warunki sprzedaży określają zasady zawierania umów sprzedaży towarów oferowanych przez firmę Pro Ascobloc Sp. z o.o.
- Ogólne warunki sprzedaży, zwane dalej również o.w.s., stanowią integralną część wszystkich umów sprzedaży zawieranych z firmą Pro Ascobloc Sp. z o.o.
- Zawarcie umowy następuje na podstawie pisemnego zamówienia Kupującego i pisemnego potwierdzenia przyjęcia zamówienia przez Pro Ascobloc Sp. z o.o.
- Zamówienie powinno zawierać oświadczenie podpisane przez osoby upoważnione do występowania w imieniu Kupującego, że znane mu są i że akceptuje ogólne warunki sprzedaży, a w szczególności wyraża zgodę na ich traktowanie jako część umowy.
- Szczegółowe warunki sprzedaży podane są do wiadomości Kupującego najpóźniej przy składaniu przez niego zamówienia.

§ 2 Oferty, wzorce i ceny.

- Oferty, reklamy i inne ogłoszenia o towarach oferowanych przez Pro Ascobloc Sp. z o.o. mają charakter wyłącznie informacyjny.
- **Ceny określone w cenniku nie obejmują podatku VAT (23%).**
- Strony są zobowiązane do zachowania tajemnicy o umowach, cenach, stosowanej technologii produkcji, dokumentacji technicznej oraz przebiegu negocjacji.

§ 3 Warunki płatności.

- Zapłata za otrzymany towar powinna nastąpić bez potrąceń niezwłocznie po wystawieniu faktury lub według uzgodnionych warunków płatności. W potwierdzeniu zamówienia Pro Ascobloc Sp. z o.o. określa termin dokonania zapłaty. Kupujący staje się właścicielem towaru w momencie całkowitej zapłaty za ten towar, w terminach określonych przez Pro Ascobloc Sp. z o.o. Jeżeli Kupujący nie dokona zapłaty w określonym terminie, wówczas Pro Ascobloc Sp. z o.o. ma prawo odebrać swój towar od Kupującego. Pro Ascobloc sp. z o.o. może również żądać odszkodowania, jeżeli towar został zużyty lub uszkodzony.
- Datą wykonania świadczenia przez Kupującego jest data wpływu należności na konto Sprzedawcy, tj. Pro Ascobloc Sp. z o.o. z siedzibą w Sycowie.

§ 4 Warunki dostawy.

- Dostawa towaru zakupionego przez Kupującego jest realizowana na podstawie jego zamówienia. Zamówienie powinno być złożone w formie pisemnej i określać dokładnie nazwę i adres Kupującego, asortyment, ilość zamawianego towaru, termin i miejsce dostawy, uzgodniony z Pro Ascobloc Sp. z o.o.
- Pro Ascobloc Sp. z o.o. ma obowiązek niezwłocznego poinformowania Kupującego o zdarzeniach, które spowodowały niemożność realizacji dostawy.

§ 5 Dostawa.

- Z chwilą wydania towaru przez Pro Ascobloc Sp. z o.o. na Kupującego przechodzą korzyści i obowiązki związane z towarem oraz niebezpieczeństwo przypadkowej jego utraty lub uszkodzenia.
- Miejscem wykonania świadczenia przez Pro Ascobloc Sp. z o.o., a zatem miejscem wydania towaru jest miejsce wskazane przez Kupującego.

§ 6 Opakowanie.

- Pro Ascobloc Sp. z o.o. przekazuje towar właściwie opakowany.

§ 7 Reklamacja.

- Wszelkie reklamacje należy zgłaszać do Pro Ascobloc Sp. z o.o. niezwłocznie i na piśmie.
- a) dla reklamacji wynikających z błędnego załadunku towaru zgłoszenie może nastąpić w dniu następnym po rozładunku towaru.
- b) dla reklamacji wynikających ze szkód powstałych w czasie transportu najpóźniej w dniu rozładunku towaru.
- Reklamacje jakościowe Kupujący może zgłaszać w terminie 7 dni od daty wykrycia wady, nie później jednak niż w ciągu 1 roku od dnia wydania mu towaru.
- W przypadku uznania reklamacji za uzasadnioną Pro Ascobloc Sp. z o.o. może według swego uznania albo wymienić towar na nowy, lub wymienić na towar wolny od wad.
- Brak zgłoszenia reklamacji w przewidzianych wyżej terminach powoduje utratę przez Kupującego prawa do reklamacji.
- Pro Ascobloc Sp. z o.o. nie ponosi odpowiedzialności za szkody spowodowane niewłaściwym użytkowaniem lub przechowywaniem towaru przez Kupującego.
- Reklamacja na części zamienne wynosi 12 miesięcy. Okres ten liczony jest od dnia dostawy (odbioru).

§ 8 Postanowienia końcowe.

- W sprawach nie uregulowanych w niniejszych warunkach mają zastosowanie przepisy kodeksu cywilnego.
- Pro Ascobloc Sp. z o.o. i Kupujący będą dążyć do polubownego załatwienia wszelkich sporów wynikłych w związku z wykonywaniem umów objętych niniejszymi warunkami. W przypadku niemożności polubownego załatwienia sprawy właściwym do rozstrzygnięcia sporu będzie sąd właściwy dla miejsca siedziby Pro Ascobloc Sp. z o.o.

Wzory i kolorystyka paneli dekoracyjnych



Brzoza Polarna

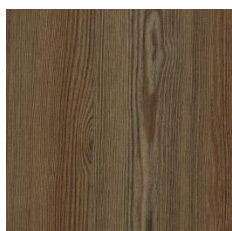

Cedr Królewski



Dąb Ciemny Lugano

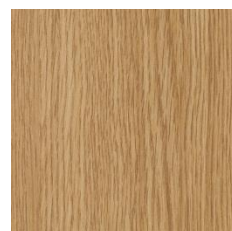

Dąb Górski

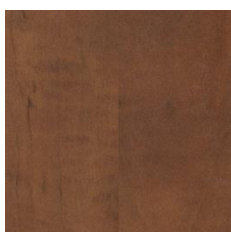

Grusza Czerwona

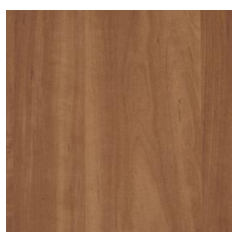

Jabłoń Locarno



Klon Jutland

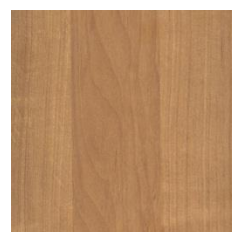

Olcha

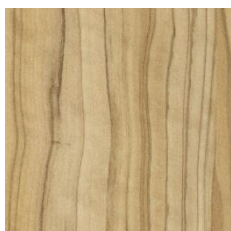

Oliwka Sewilla

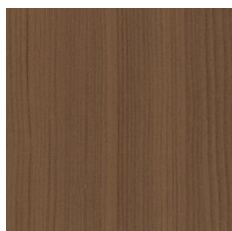

Orzech Ecco

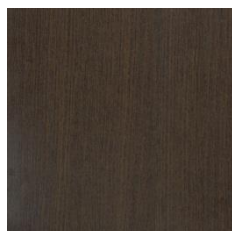

Venge Amari

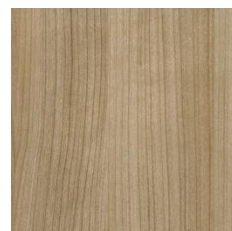

Wiśnia Marbella

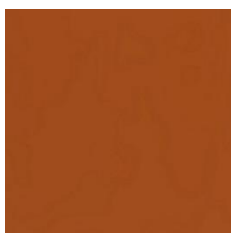

Amber



Gold Sands



Red Hot



Blue Sky

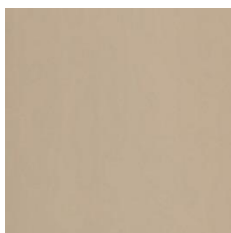

Latte

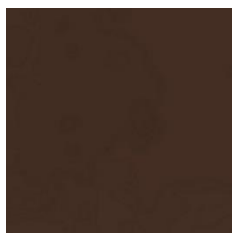

Mocca



Indigo



Platinum

Podane wzory i kolorystyka mają charakter orientacyjny i mogą nieznacznie odbiegać od podanych. Dodatkowo istnieje możliwość doboru paneli dekoracyjnych spoza podanego zestawu, ewentualnie zastosowania innych materiałów.

Wzory blatów granitowych



Antique Brown



Carioca Gold



Crema Astoria



Crema Mara



Giallo Topazio



Kasmir Gold



Madura Gold



Porinho



Rosa Beta



Rosso Vanga



Tan Brown



Verde Maritaca

Podane wzory i kolorystyka mają charakter orientacyjny i ze względu na rodzaj użytego materiału, mogą nieznacznie odbiegać od podanych.
Dodatkowo istnieje możliwość doboru blatów granitowych spoza podanego zestawu, ewentualnie zastosowania innych materiałów.



Dokumentacja techniczno-ruchowa

ascobloc

Blat na konsolach

Typ A 3100 . * * *

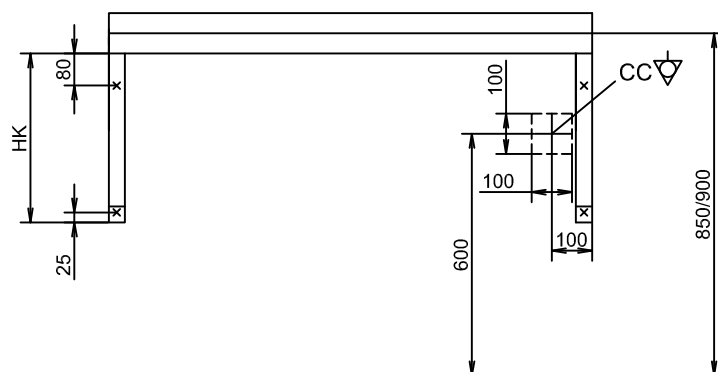

HK - Wysokość konsoli
HK = Głębokość blatu - 280 mm

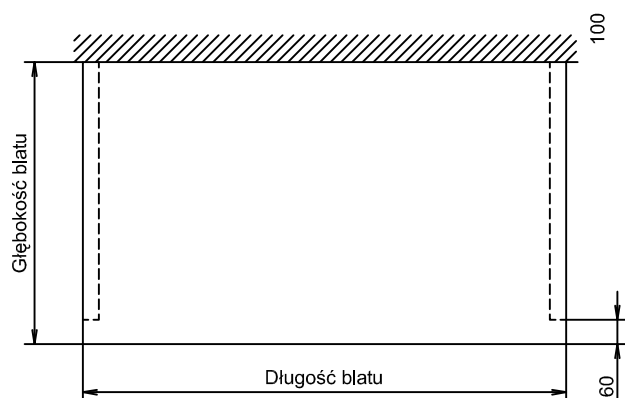

CC - wyrównanie potencjałów
Długość wolnego przewodu CC ok. 1000 mm

Wysokości podano od poziomu gotowej posadzki

Blat o długości $L \leq 1200$ mm zawieszany na 2 konsolach,
 $1200 < L \leq 2000$ na 3 konsolach,
 $2000 < L \leq 2900$ na 4 konsolach.

Stół roboczy

Typ A 31 * * . * * *

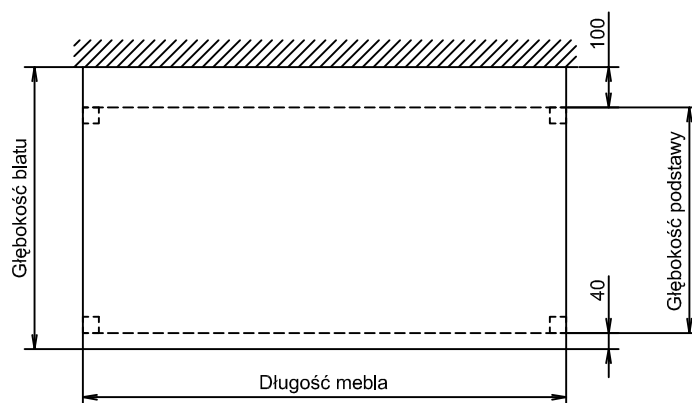
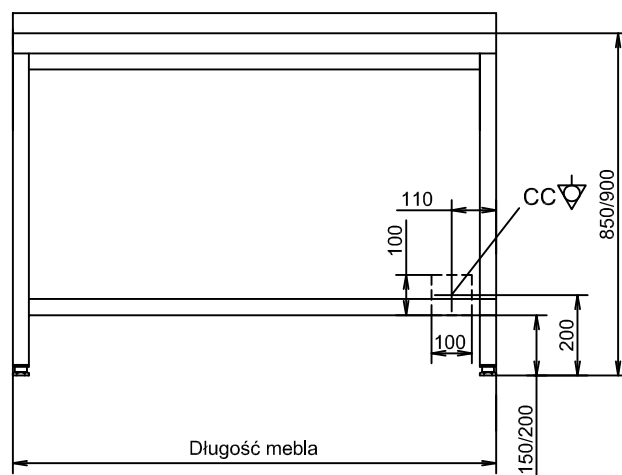

CC - wyrównanie potencjałów
Długość wolnego przewodu CC ok. 1000 mm

Wysokości podano od poziomu gotowej posadzki

Szafka robocza

Typ A 30 * * . * * *

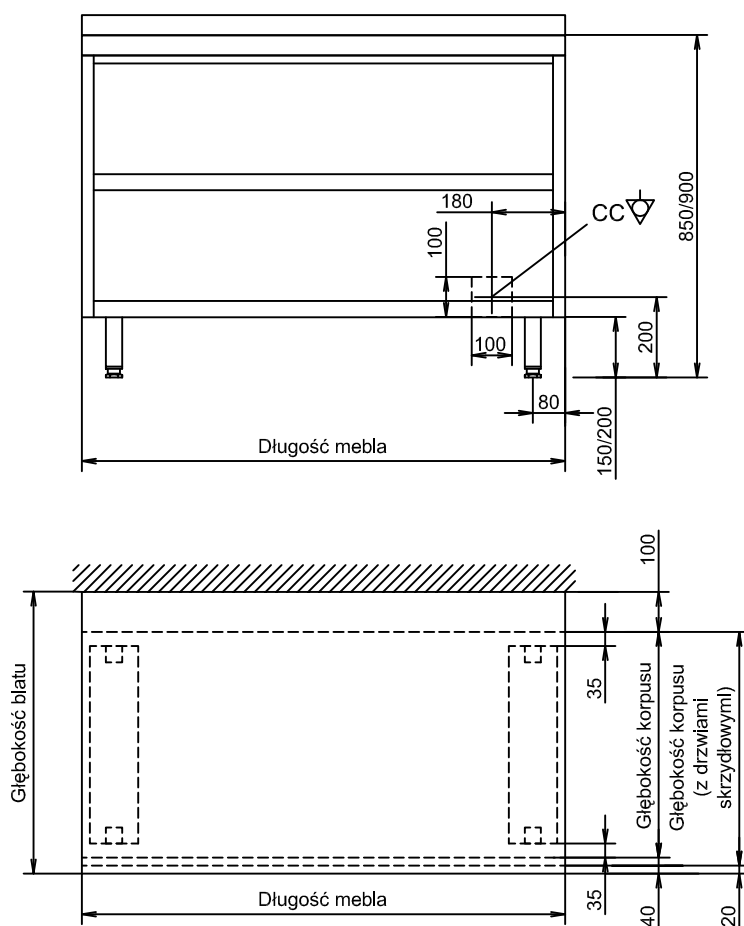

CC - wyrównanie potencjałów

Długość wolnego przewodu CC ok. 1000 mm

Wysokości podano od poziomu gotowej posadzki

Stół roboczy narożny / Szafka robocza narożna

Typ A 3135 . * * * , A 3136 . * * * , A 3070 . * * * , A 3071 . * * *

Stół

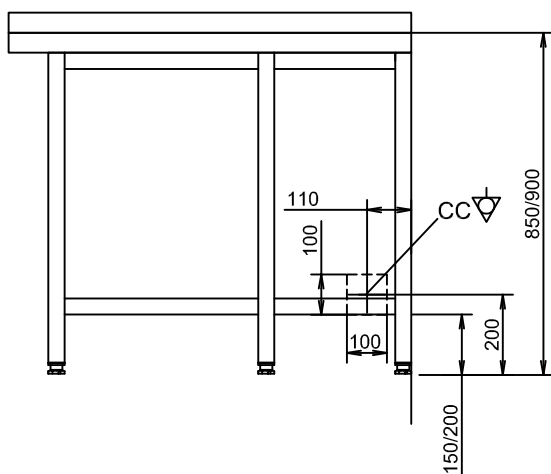

Szafka

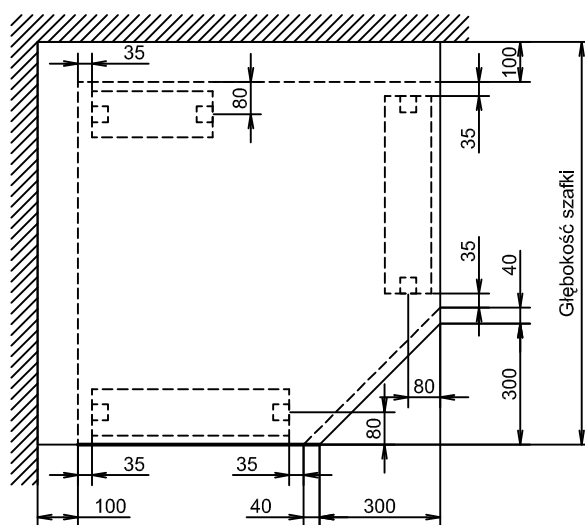
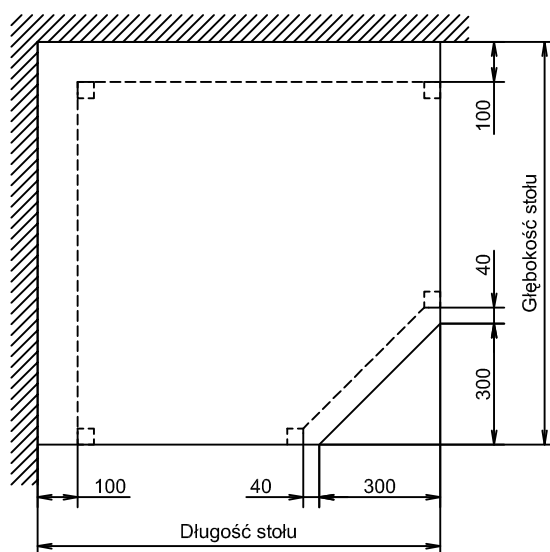
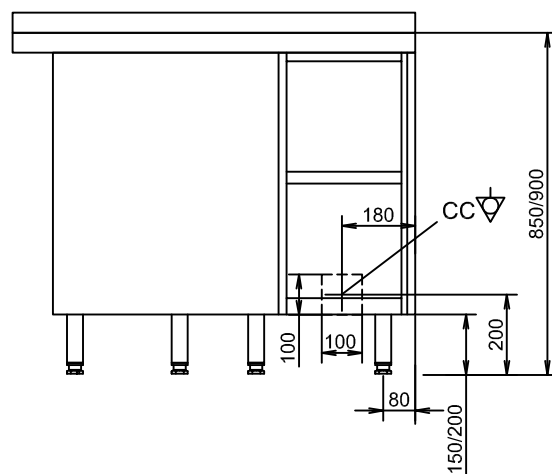

CC - wyrównanie potencjałów
Długość wolnego przewodu CC ok. 1000 mm

Wysokości podano od poziomu gotowej posadzki

Szafa wysoka

Typ od A 3088 . * * * do A 3094 . * * *

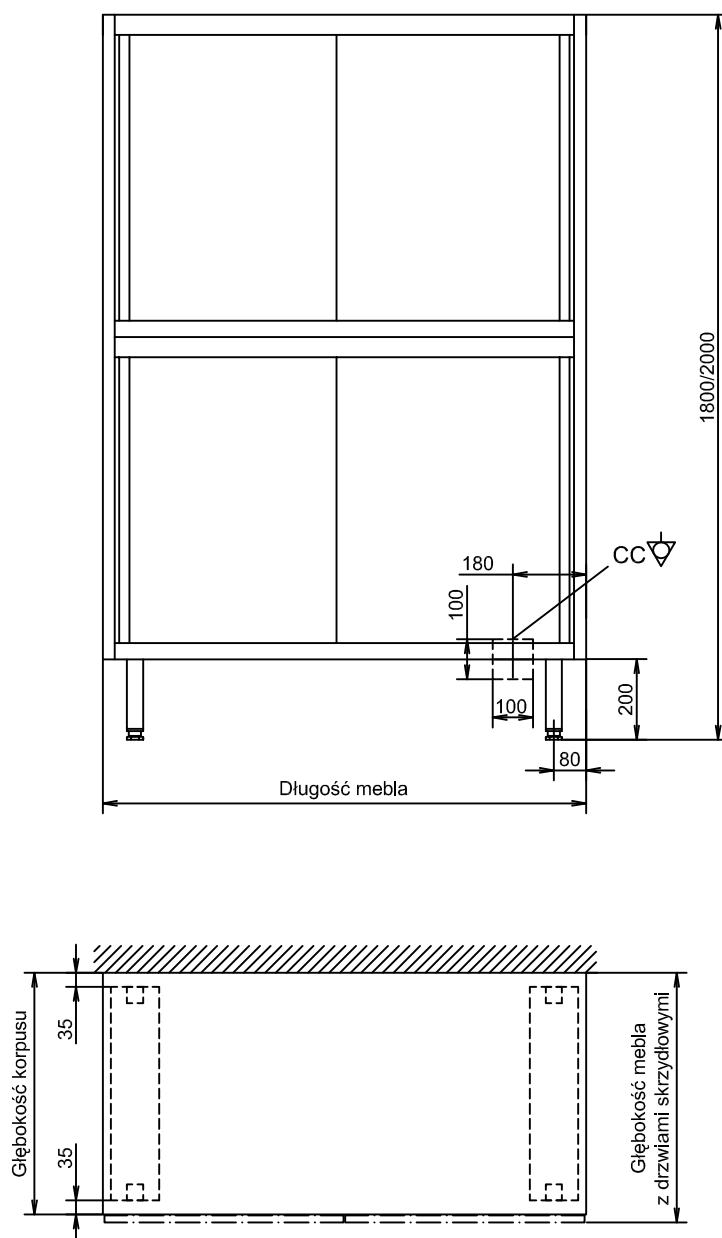

CC - wyrównanie potencjałów
Długość wolnego przewodu CC ok. 1000 mm

Wysokości podano od poziomu gotowej posadzki

Półka ścienna

Typ od A 3180 . * * * do A 3182 . * * *

Półka 1 - poziomowa

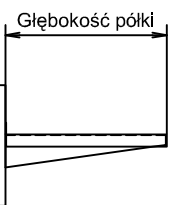
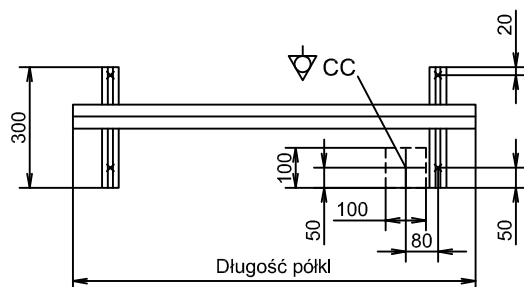

Półka 2 - poziomowa

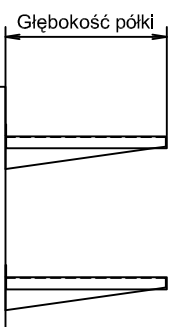
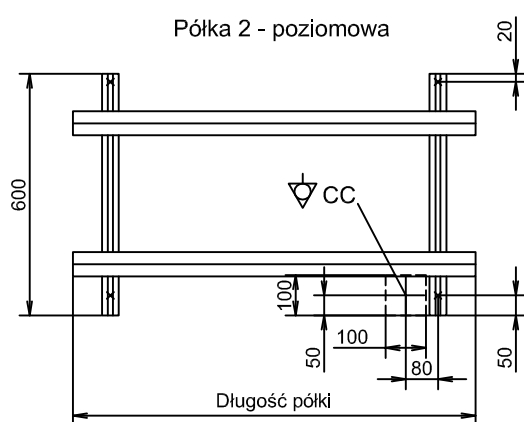

Półka 3 - poziomowa

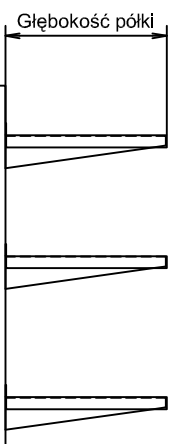
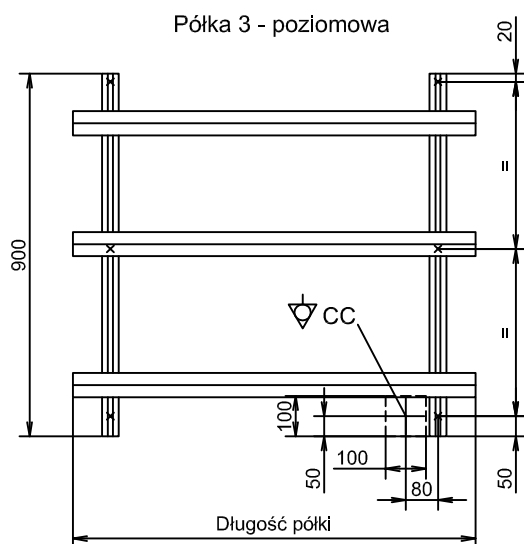

CC - wyrównanie potencjałów

Długość wolnego przewodu CC ok. 500 mm

Półka o długości $L \leq 1200$ mm zawieszana na 2 konsolach,
 $1200 < L \leq 2000$ na 3 konsolach,
 $2000 < L \leq 2900$ na 4 konsolach.

Umywarka ścienna na konsolach

Typ A 7066 . 000

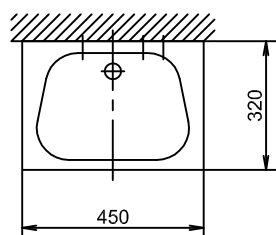
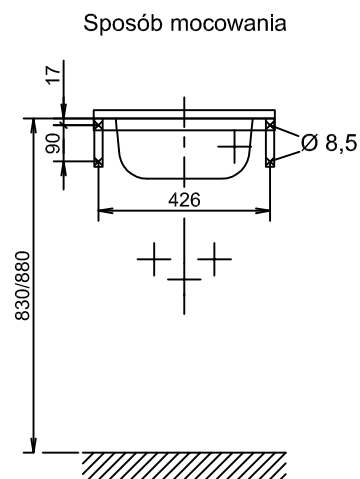
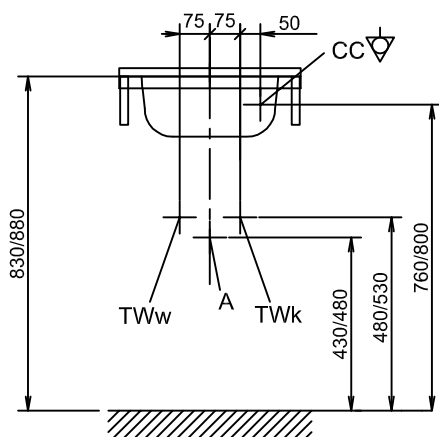

A - odpływ DN 50

TWk - połączenie zimnej wody pitnej DN 15 (1/2")

TWw - połączenie ciepłej wody pitnej DN 15 (1/2")

CC - wyrównanie potencjałów

Długość wolnego przewodu CC ok. 500mm

Wysokości podano od poziomu gotowej posadzki

Umywarka ścienna z osłoną komory

Typ A 7067 . 000

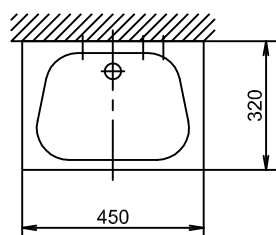
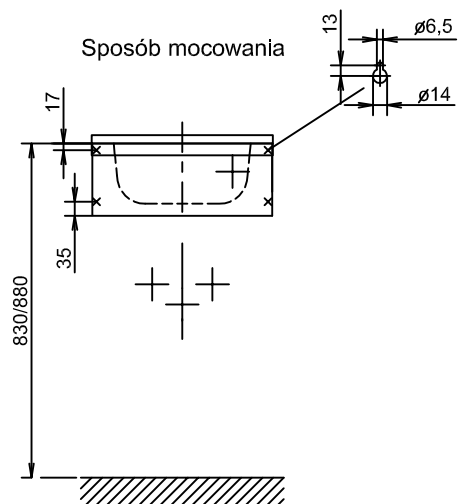
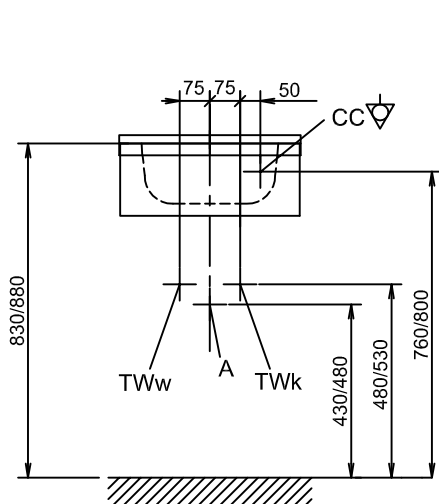

A - odpływ DN 50

TWk - podłączenie zimnej wody pitnej DN 15 (1/2")

TWw - podłączenie ciepłej wody pitnej DN 15 (1/2")

CC - wyrównanie potencjałów

Długość wolnego przewodu CC ok. 500mm

Wysokości podano od poziomu gotowej posadzki

Stół do zmywania - 1 komorowy bez ociekacza

Typ A 3221 . * * * do 3223 . * * *

Dół otwarty / z półką

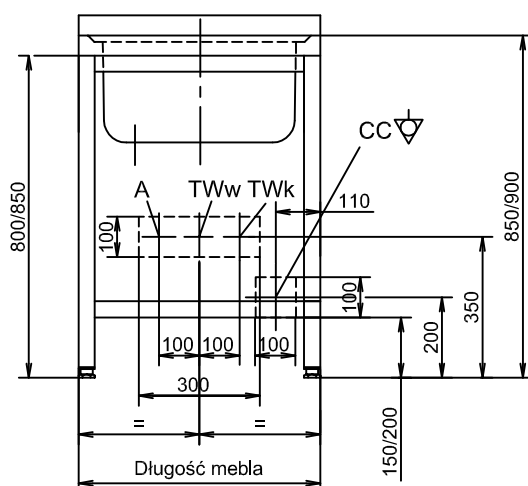

Zabudowa szafkowa

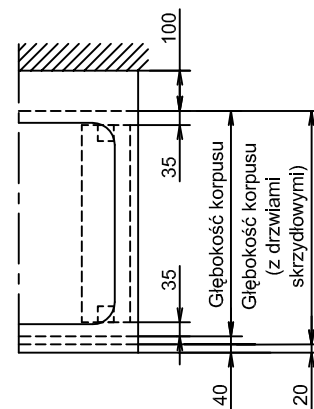
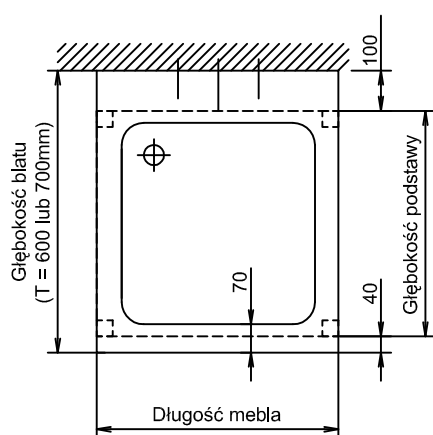
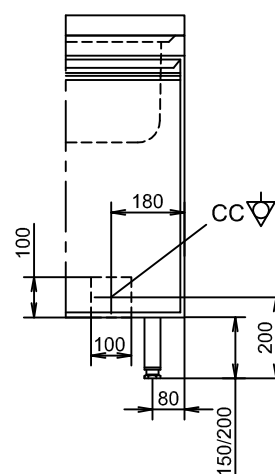

CC - wyrównanie potencjałów (mebel na nogach)
Długość wolnego przewodu CC ok. 1000 mm

A - odpływ DN 50

TWk - podłączenie zimnej wody pitnej DN 15 (1/2") lub DN 20 (3/4")

TWw - podłączenie ciepłej wody pitnej DN 15 (1/2") lub DN 20 (3/4")

Wysokości podano od poziomu gotowej posadzki

Stół do zmywania - 1 komorowy z ociekaczem

Typ A 3221 . * * * do A 3224 . * * *

Dół otwarty / z półką

Zabudowa szafkowa

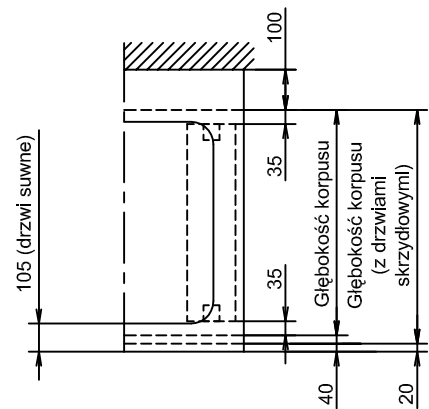
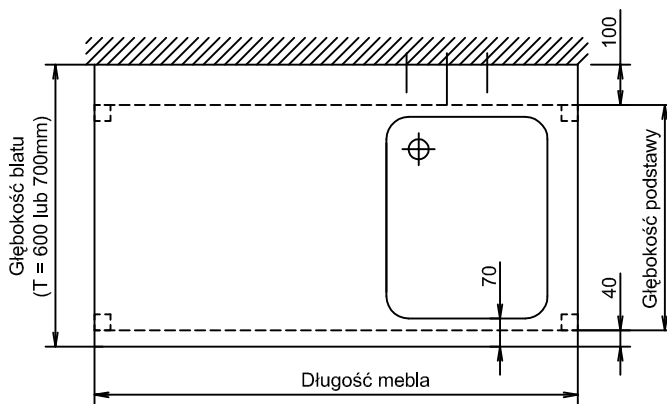
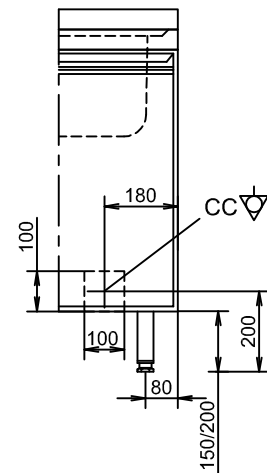
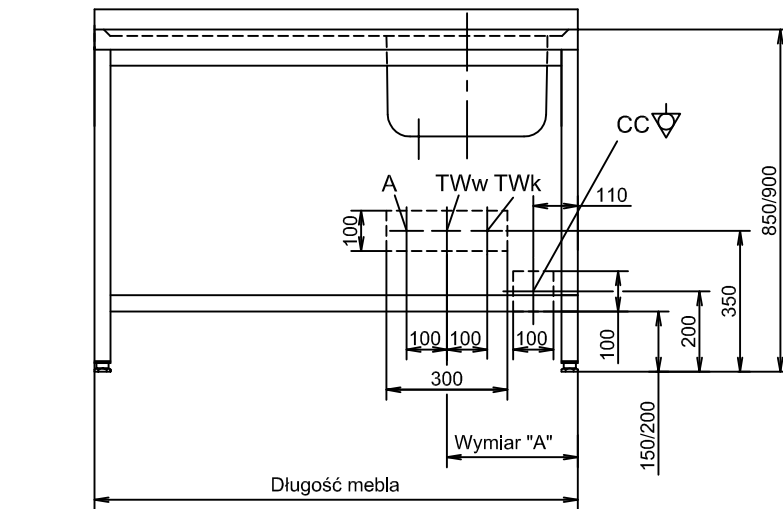

CC - wyrównanie potencjałów (mebel na nogach)
Długość wolnego przewodu CC ok. 1000 mm

A - odpływ DN 50

TWk - podłączenie zimnej wody pitnej DN 15 (1/2") lub DN 20 (3/4")

TWw - podłączenie ciepłej wody pitnej DN 15 (1/2") lub DN 20 (3/4")

Wysokości podano od poziomu gotowej posadzki

Długość komory	400	500
Wymiar "A"	300	350

Stół do zmywania - 2 komorowy bez ociekacza

Typ A 3281 . * * * do A 3284 . * * *

Dół otwarty / z półką

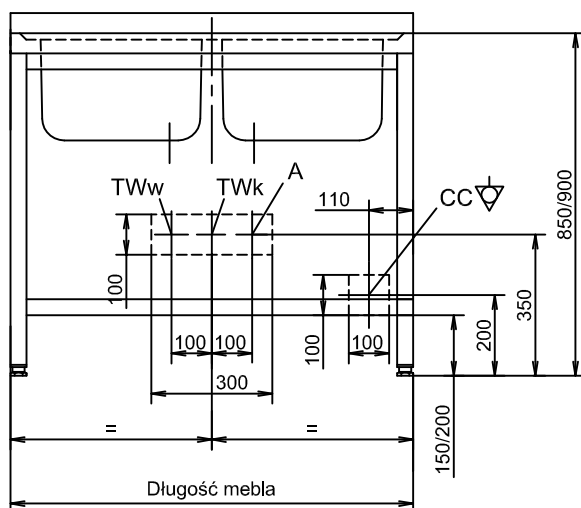

Zabudowa szafkaowa

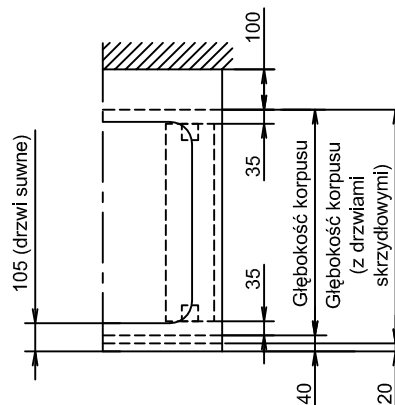
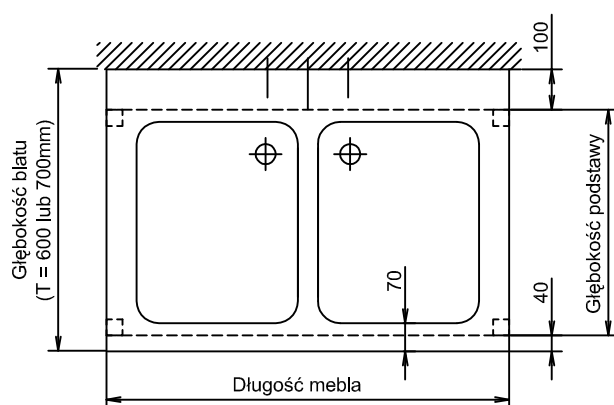
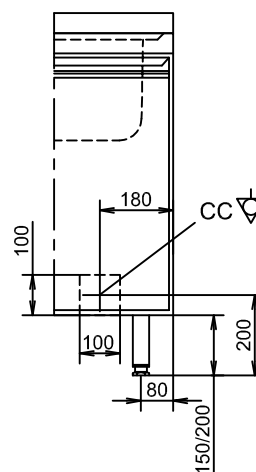

CC - wyrównanie potencjałów (mebel na nogach)
Długość wolnego przewodu CC ok. 1000 mm

A - odpływ DN 50

TWk - połączenie zimnej wody pitnej DN 15 (1/2") lub DN 20 (3/4")

TWw - połączenie ciepłej wody pitnej DN 15 (1/2") lub DN 20 (3/4")

Wysokości podano od poziomu gotowej posadzki

Stół do zmywania - 2 komorowy z ociekaczem

Typ A 3281 . * * * , A 3284 . * * *

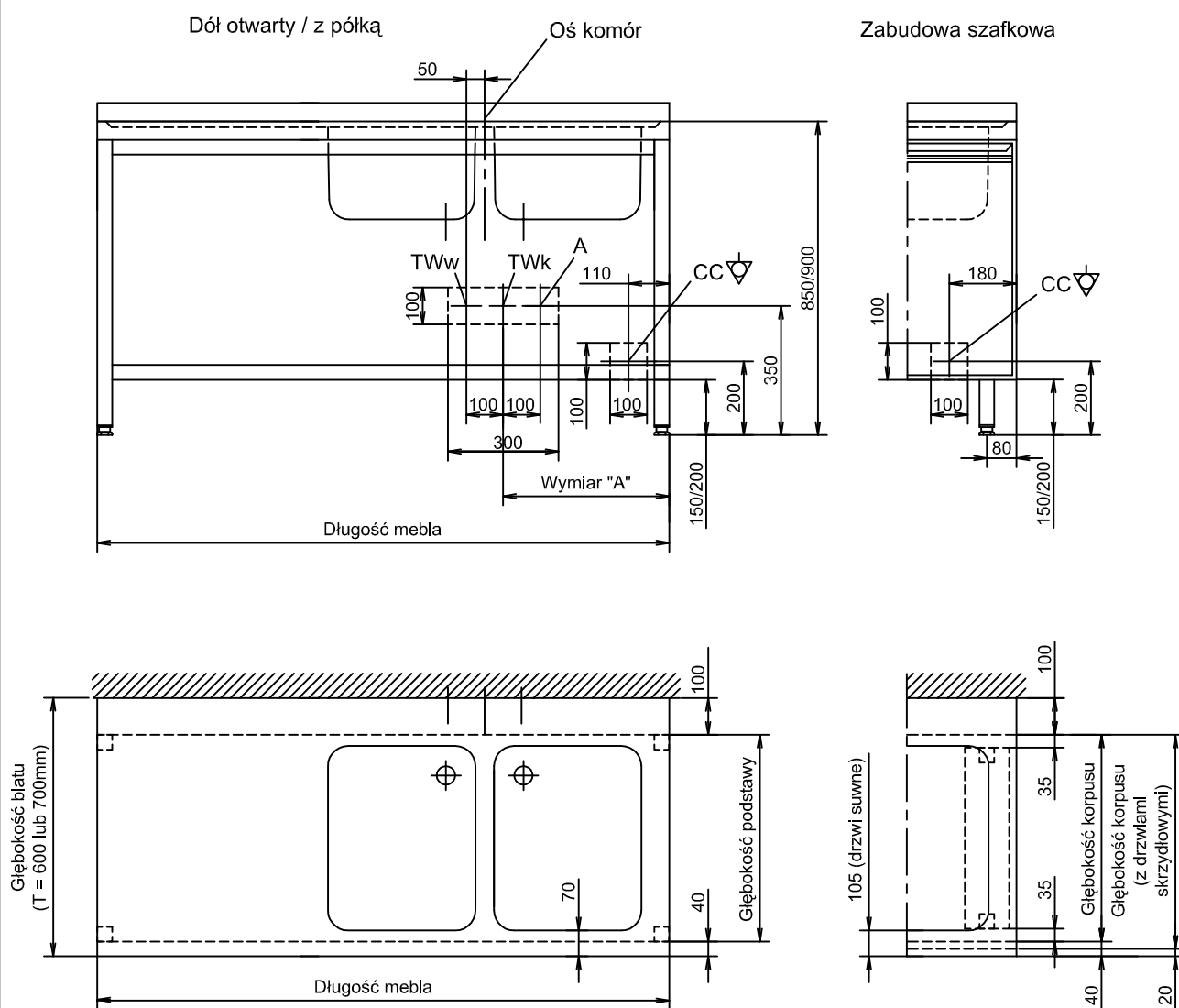

CC - wyrównanie potencjałów (mebel na nogach)
Długość wolnego przewodu CC ok. 1000 mm

A - odpływ DN 50

TWk - podłączenie zimnej wody pitnej DN 15 (1/2") lub DN 20 (3/4")

TWw - podłączenie ciepłej wody pitnej DN 15 (1/2") lub DN 20 (3/4")

Wysokości podano od poziomu gotowej posadzki

Długość komory	400	500
Wymiar "A"	450	550

Stół do zmywania - 2 komorowy z 2 ociekaczami

Typ A 3281 . * * * , A 3284 . * * *

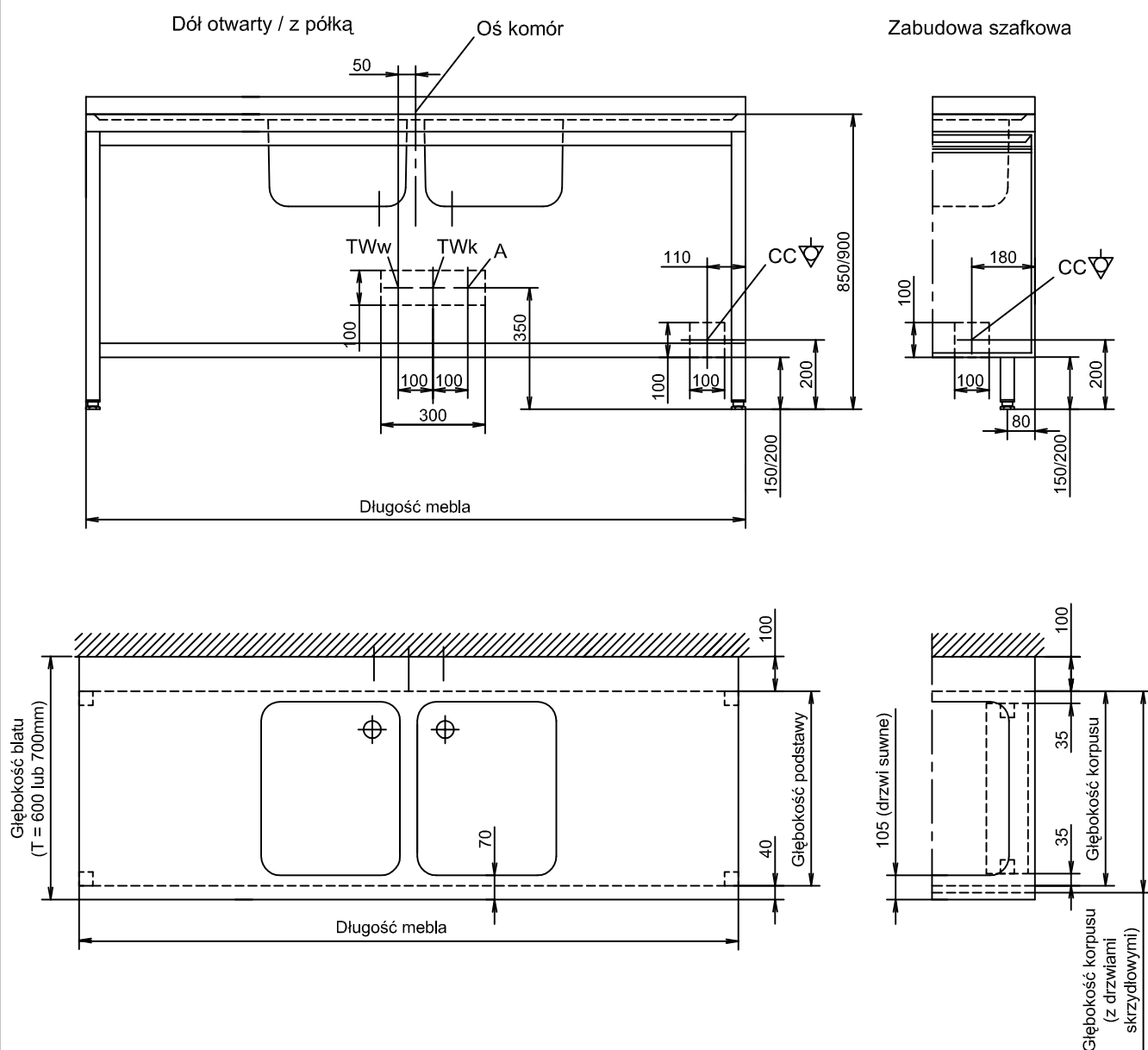

CC - wyrównanie potencjałów (mebel na nogach)
Długość wolnego przewodu CC ok. 1000 mm

A - odpływ DN 50

TWk - połączenie zimnej wody pitnej DN 15 (1/2") lub DN 20 (3/4")

TWw - połączenie ciepłej wody pitnej DN 15 (1/2") lub DN 20 (3/4")

Wysokości podano od poziomu gotowej posadzki

Stół do zmywania - 1 komorowy z wyst. ociekaczem

Typ A 3541 . * * * , A 3542 . * * *

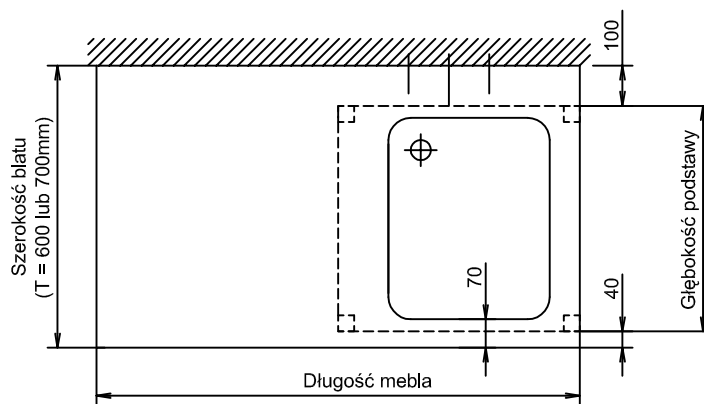
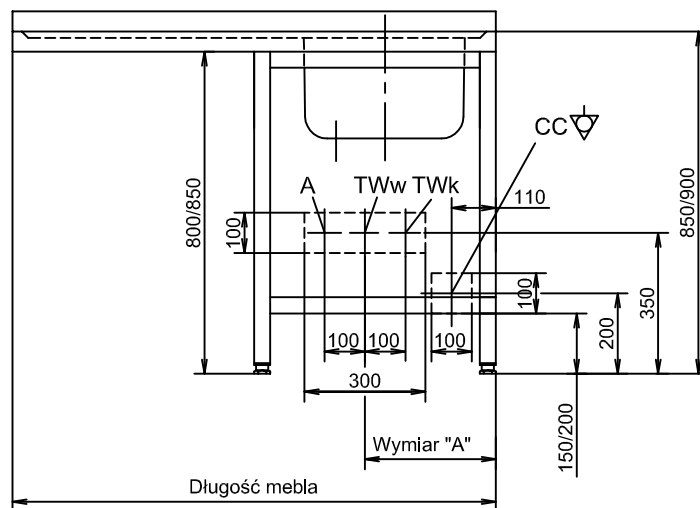

CC - wyrównanie potencjałów (mebel na nogach)
Długość wolnego przewodu CC ok. 1000 mm

A - odpływ DN 50

TWk - podłączenie zimnej wody pitnej DN 15 (1/2") lub DN 20 (3/4")

TWw - podłączenie ciepłej wody pitnej DN 15 (1/2") lub DN 20 (3/4")

Wysokości podano od poziomu gotowej posadzki

Długość komory	400	500
Wymiar "A"	300	350

Stół do zmywania - 2 komorowy z wyst. ociekaczem

Typ A 3551 . * * * , A 3552 . * * *

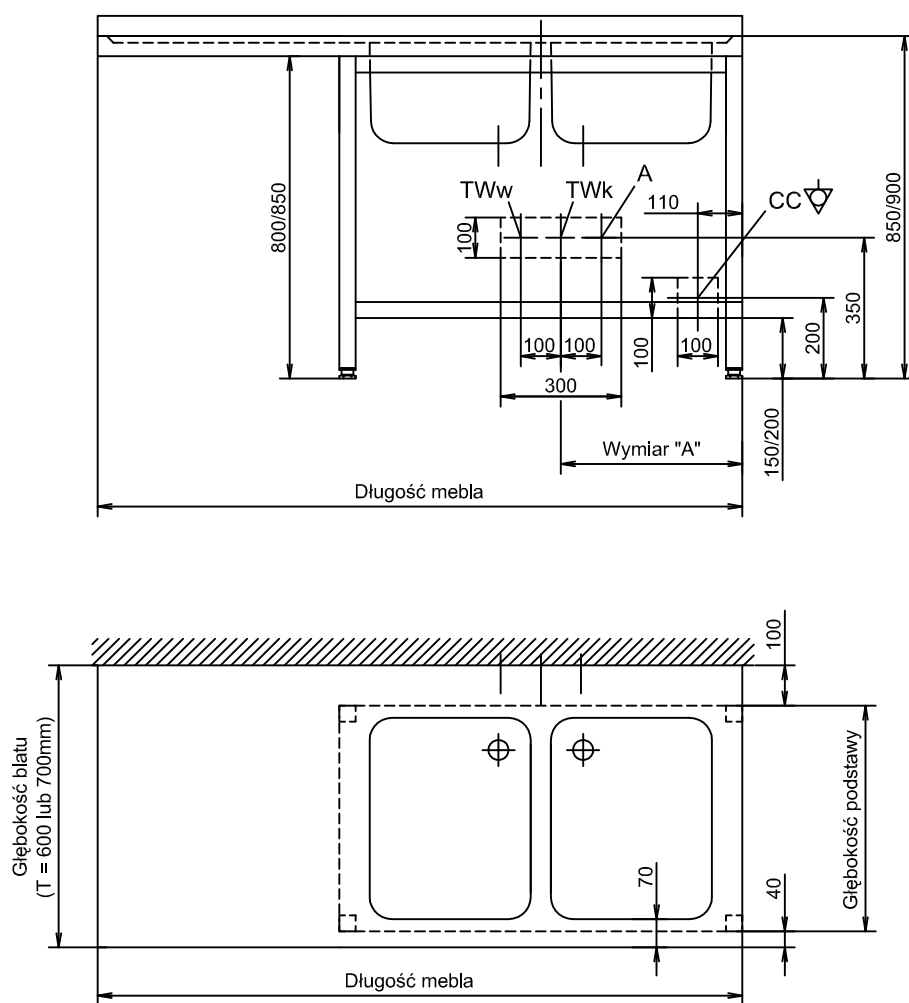

CC - wyrównanie potencjałów (mebel na nogach)
Długość wolnego przewodu CC ok. 1000 mm

Długość komory	400	500
Wymiar "A"	450	550

A - odpływ DN 50

TWk - podłączenie zimnej wody pitnej DN 15 (1/2") lub DN 20 (3/4")

TWw - podłączenie ciepłej wody pitnej DN 15 (1/2") lub DN 20 (3/4")

Wysokości podano od poziomu gotowej posadzki

Stół załadowczy do zmywarki 1 - komorowy

Typ A 356 * . * * *

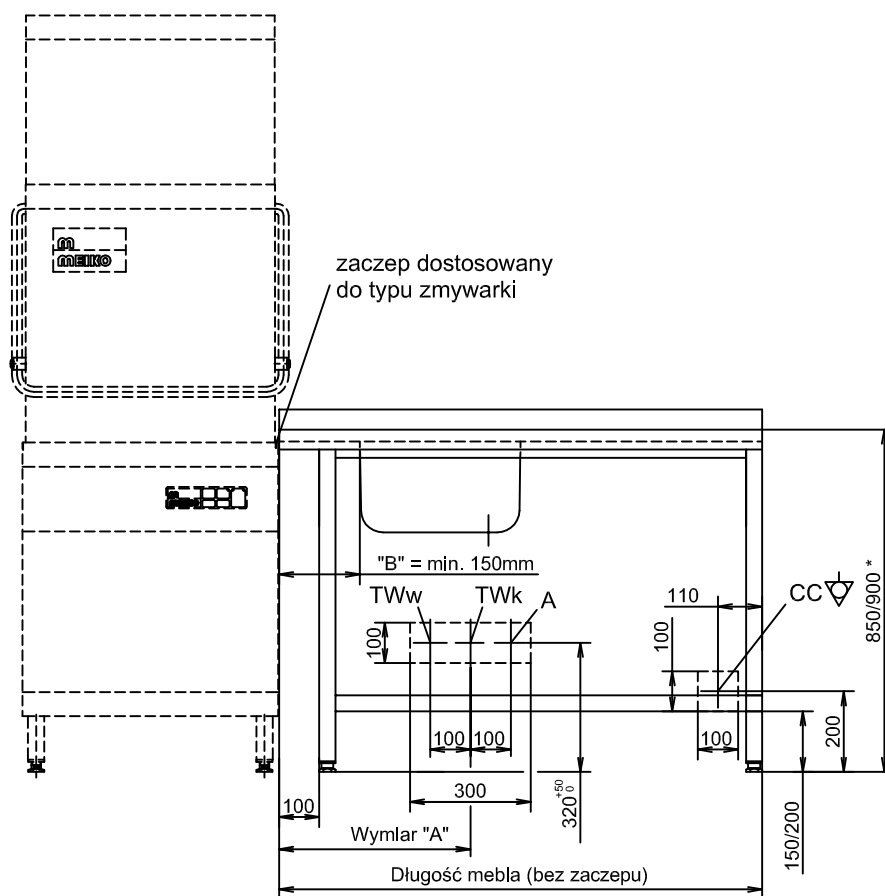

Na rysunkach pokazano stół załadowczy PRAWY

* - wysokość zależna od typu zmywarki

CC - wyrównanie potencjałów

Długość wolnego przewodu CC ok. 1000 mm

A - odpływ DN 50

TWk - podłączenie zimnej wody pitnej DN 15 (1/2") lub DN 20 (3/4")

TWw - podłączenie ciepłej wody pitnej DN 15 (1/2") lub DN 20 (3/4")

Wysokości podano od poziomu gotowej posadzki

Długość komory	400
Wymiar "A"	"B" + 225

Stół załadowczy do zmywarki 2 - komorowy

Typ A 356 * . * * *

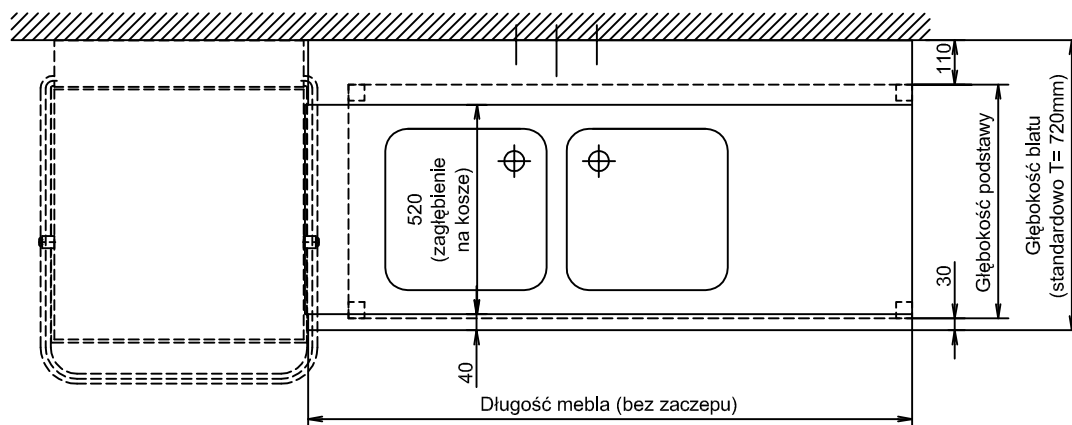
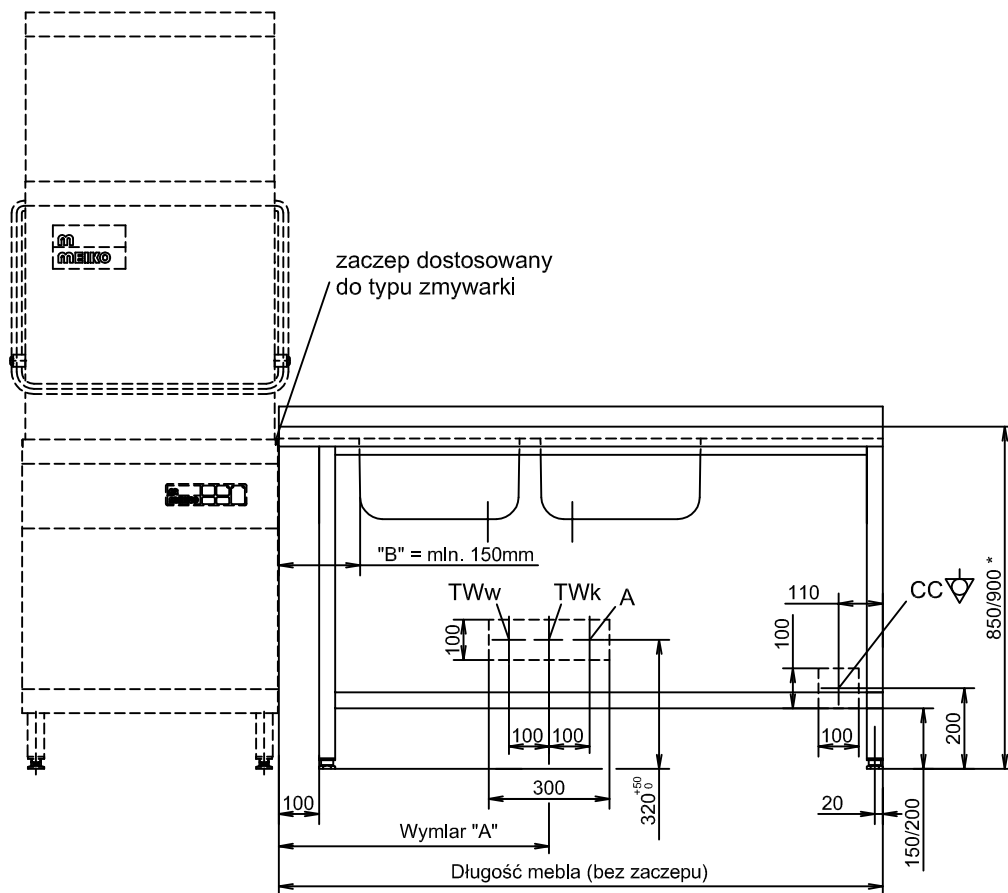

Na rysunkach pokazano stół załadowczy PRAWY

* - wysokość zależna od typu zmywarki

CC - wyrównanie potencjałów

Długość wolnego przewodu CC ok. 1000 mm

A - odpływ DN 50

TWk - podłączenie zimnej wody pitnej DN 15 (1/2") lub DN 20 (3/4")

TWw - podłączenie ciepłej wody pitnej DN 15 (1/2") lub DN 20 (3/4")

Wysokości podano od poziomu gotowej posadzki

Długość komory	400
Wymiar "A"	"B" + 425

Stół wyładowniczy do zmywarki

Typ A 357 * . * * *

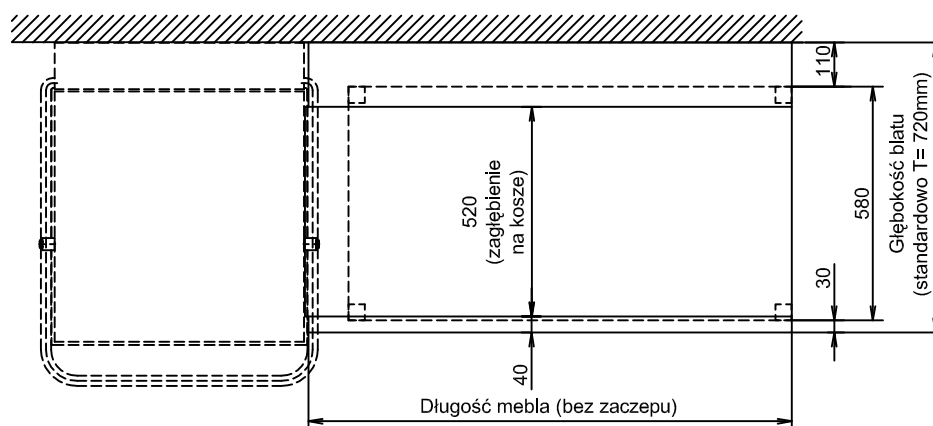
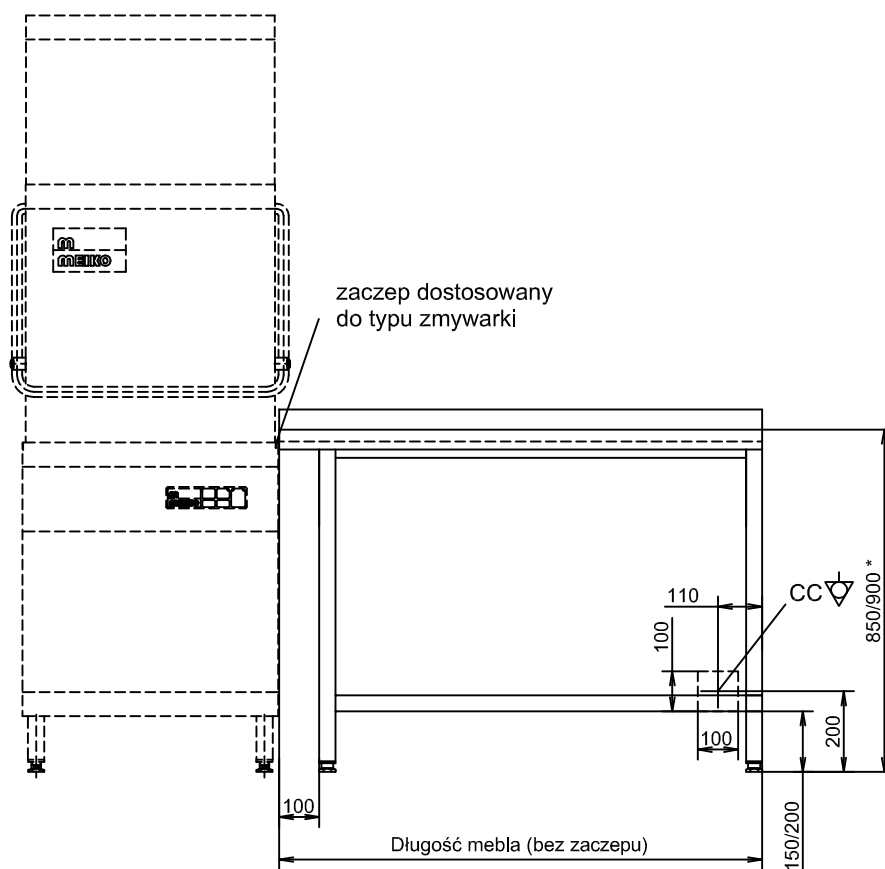

Na rysunkach pokazano stół wyładowniczy PRAWY
* - wysokość zależna od typu zmywarki

CC - wyrównanie potencjałów
Długość wolnego przewodu CC ok. 1000 mm

Wysokości podano od poziomu gotowej posadzki

Basen 1-komorowy

Typ A 3211 . * * *

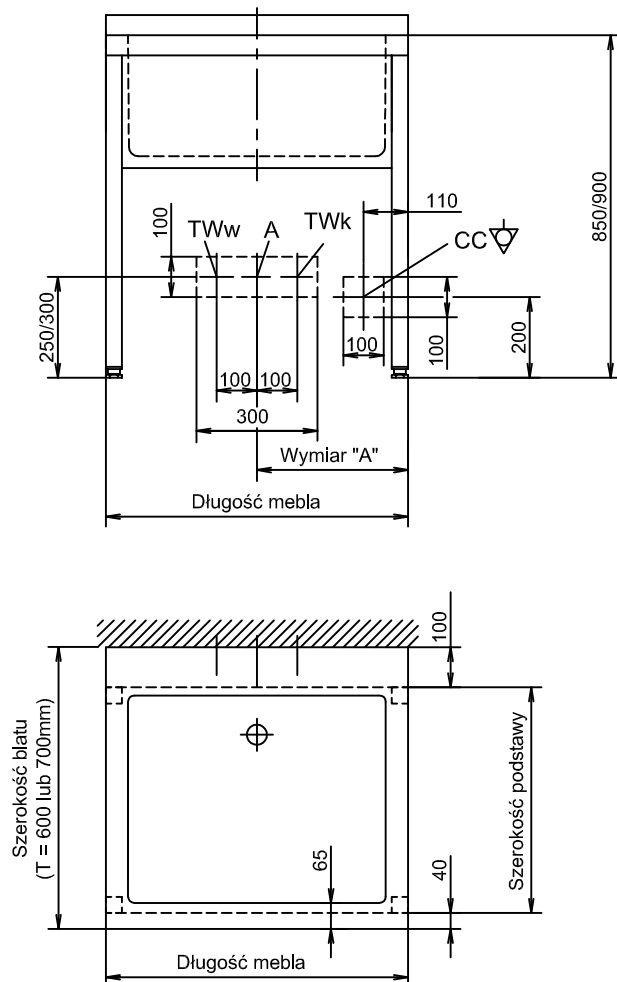

Długość mebla	800	900	1000	1100	1200
Wymiar "A"	400	450	500	550	600

CC - wyrównanie potencjałów (mebel na nogach)
Długość wolnego przewodu CC ok. 1000 mm

A - odpływ DN 50

TWk - podłączenie zimnej wody pitnej DN 15 (1/2") lub DN 20 (3/4")

TWw - podłączenie ciepłej wody pitnej DN 15 (1/2") lub DN 20 (3/4")

Wysokości podano od poziomu gotowej posadzki

Basen 2-komorowy

Typ A 3271 . * * *

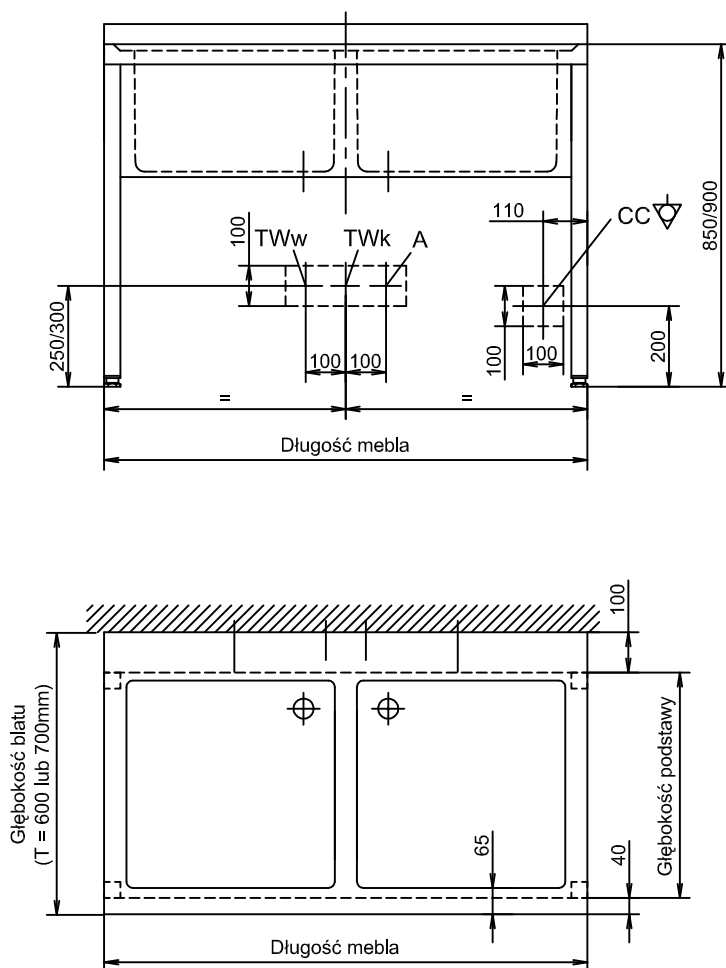

CC - wyrównanie potencjałów (mebel na nogach)

Długość wolnego przewodu CC ok. 1000 mm

A - odpływ DN 50

TWk - podłączenie zimnej wody pitnej DN 15 (1/2") lub DN 20 (3/4")

TWw - podłączenie ciepłej wody pitnej DN 15 (1/2") lub DN 20 (3/4")

Wysokości podano od poziomu gotowej posadzki

Bemar wodny

Typ A 3610 . * * *

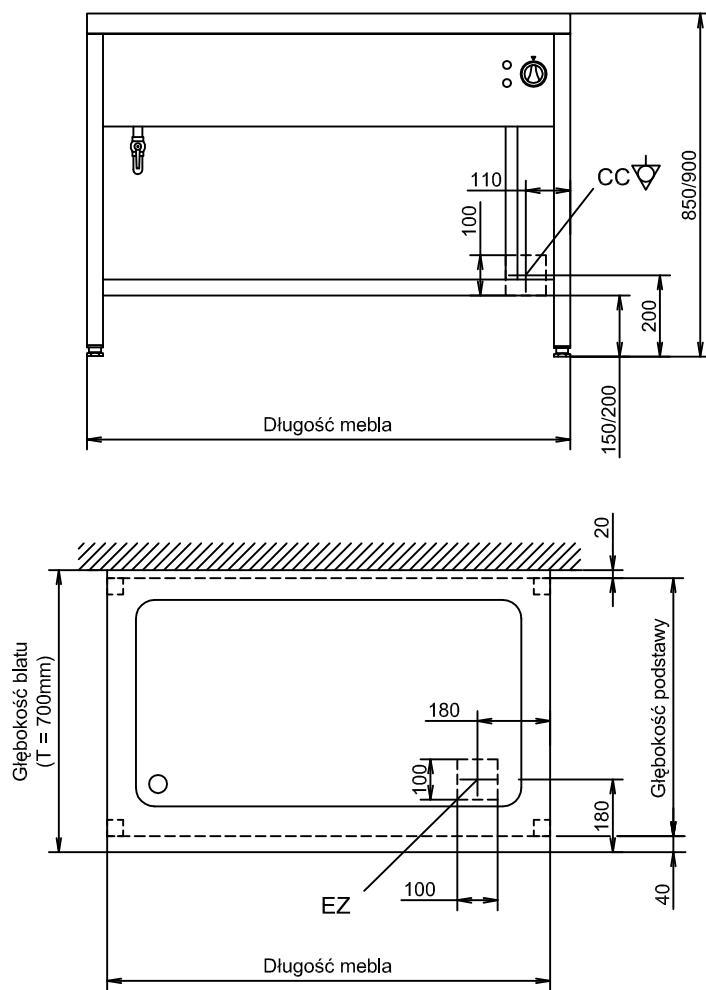

CC - wyrównanie potencjałów

EZ - przyłącze elektryczne - podłączenie stałe - 400V AC 3/N/PE lub 230V AC 1/N/PE

długość przewodu CC wychodzącego ze ściany ok. 1000mm,
przewody EZ powinny być wyprowadzone z posadzki (lub ze ściany) na ok. 1500mm

Wysokości podano od poziomu gotowej posadzki

Bemar wodny nakładany na blat

Typ A 3609 . * * *

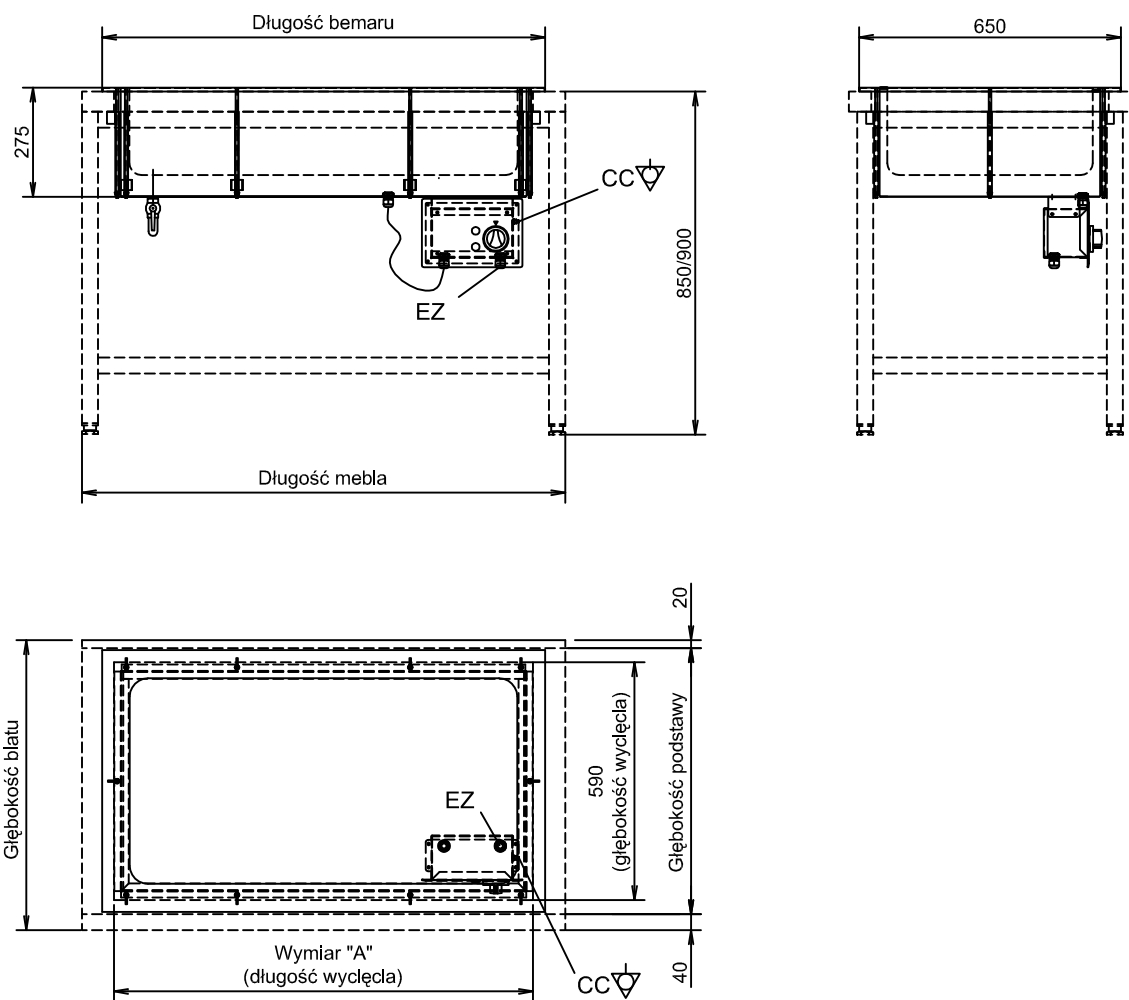

Długość bamaru	775	1100	1425
Wymiar "A"	715	1040	1365

CC - wyrównanie potencjałów

EZ - przyłącze elektryczne - podłączenie stałe - 230V AC 1/N/PE

Wysokości podano od poziomu gotowej posadzki

Szafka grzewcza

Typ A 3600 . * * * , A 3601 . * * *

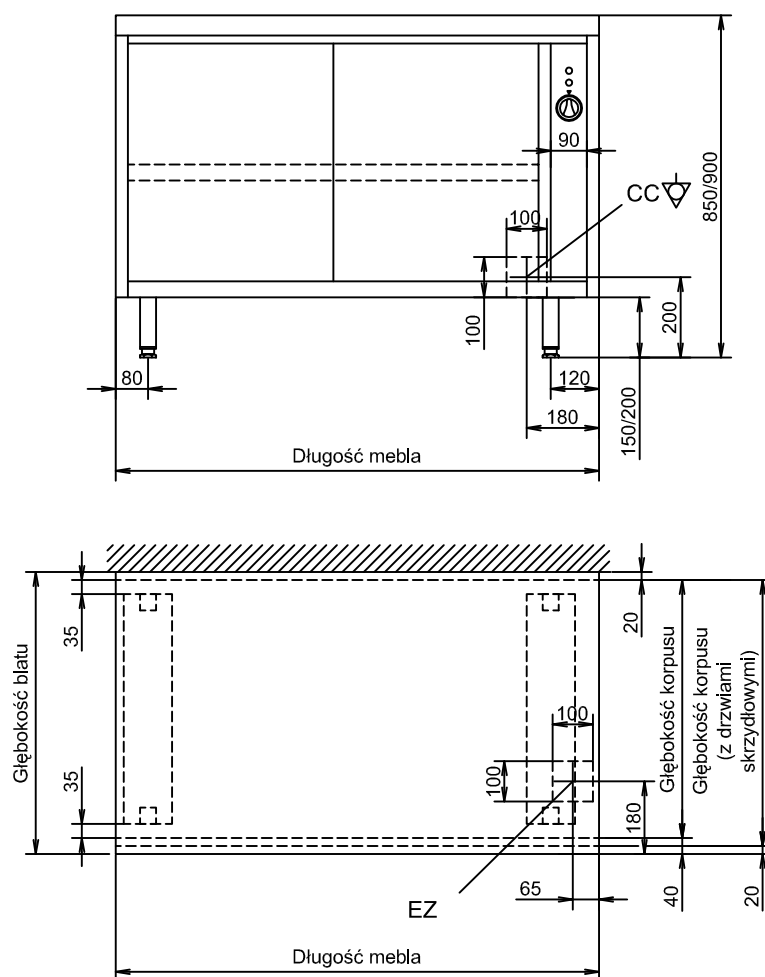

CC - wyrównanie potencjałów

EZ - przyłącze elektryczne - podłączenie stałe - 400V AC 3/N/PE lub 230V AC 1/N/PE

Przy ustawieniu na nogach przy ścianie - długość przewodu CC wychodzącego ze ściany ok. 1000mm, przewody EZ powinny być wyprowadzone z posadzki (lub ze ściany) na ok. 1500mm

Wysokości podano od poziomu gotowej posadzki

Stół chłodniczy

Typ A 3900 . * * *

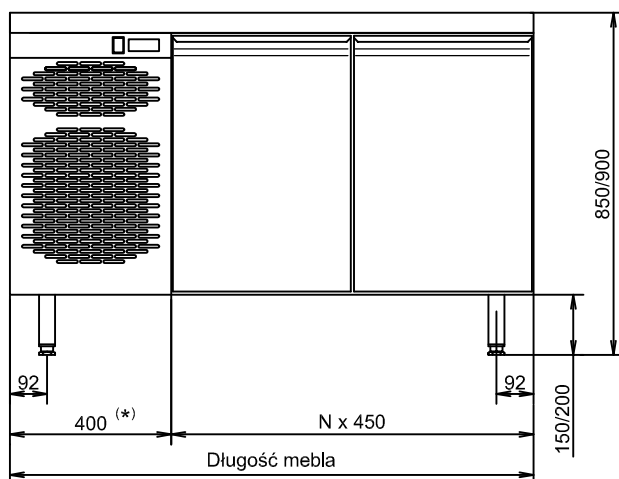

(*) - dla urządzenia z 1 modulem: 500mm

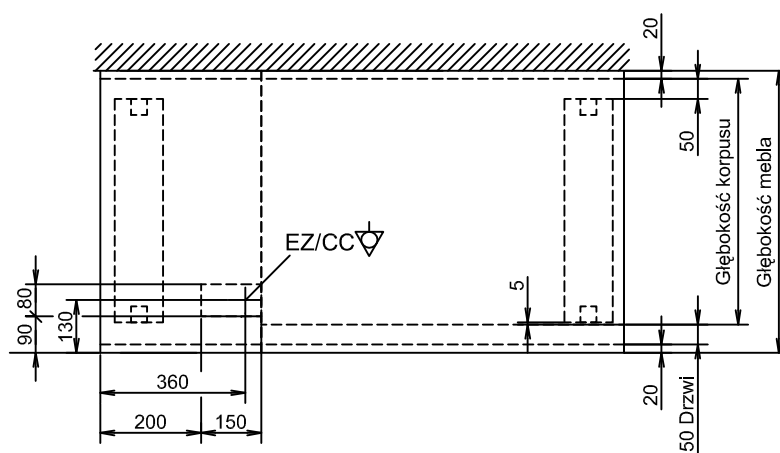

EZ - przyłącze elektryczne - podłączenie stałe - 230V AC 1/N/PE

CC - wyrównanie potencjałów

EZ i CC - przewody powinny być wyprowadzone z posadzki na ok. 1000mm lub ze ściany na ok. 1500 mm (na wys. 200mm nad gotową posadzką)

Wysokości podano od poziomu gotowej posadzki

Wanna chłodnicza nakładana na blat

Typ A 3922 . * * *

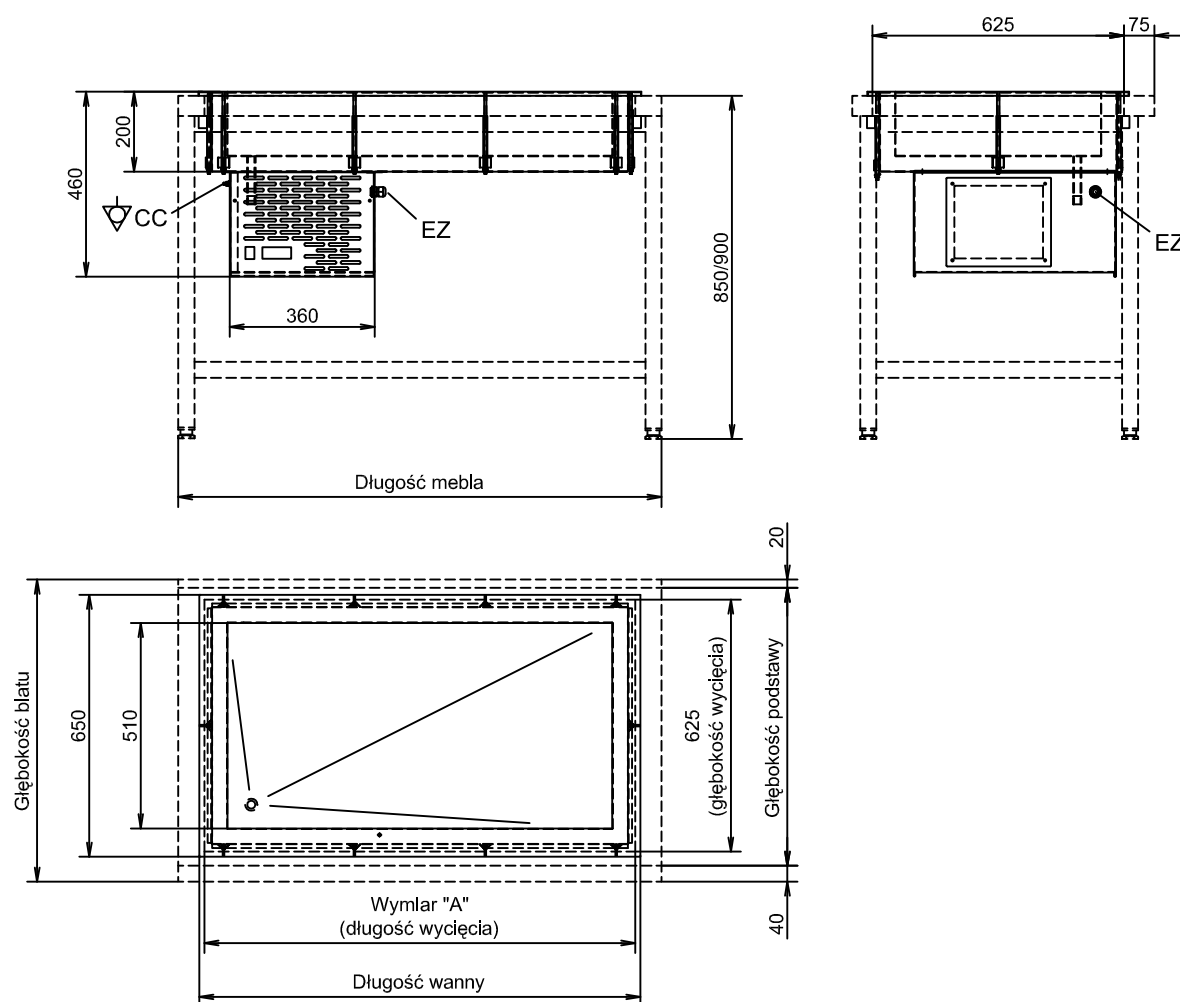

Długość wanny	770	1095	1420
Wymiar "A"	715	1040	1365

EZ - przyłącze elektryczne - podłączenie stałe - 230V AC 1/N/PE

CC - wyrównanie potencjałów

Wysokości podano od poziomu gotowej posadzki

Filtr tłuszczowy labiryntowy

Typ FL 40.40

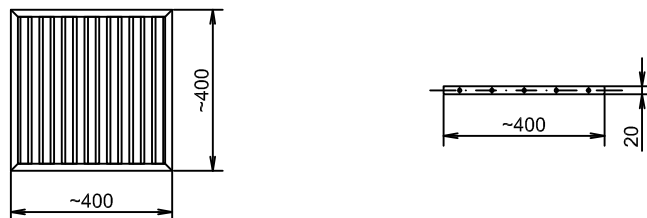

Wykres zależności spadku ciśnienia na filtrze tłuszczowym 400x400x20mm od strumienia powietrza:

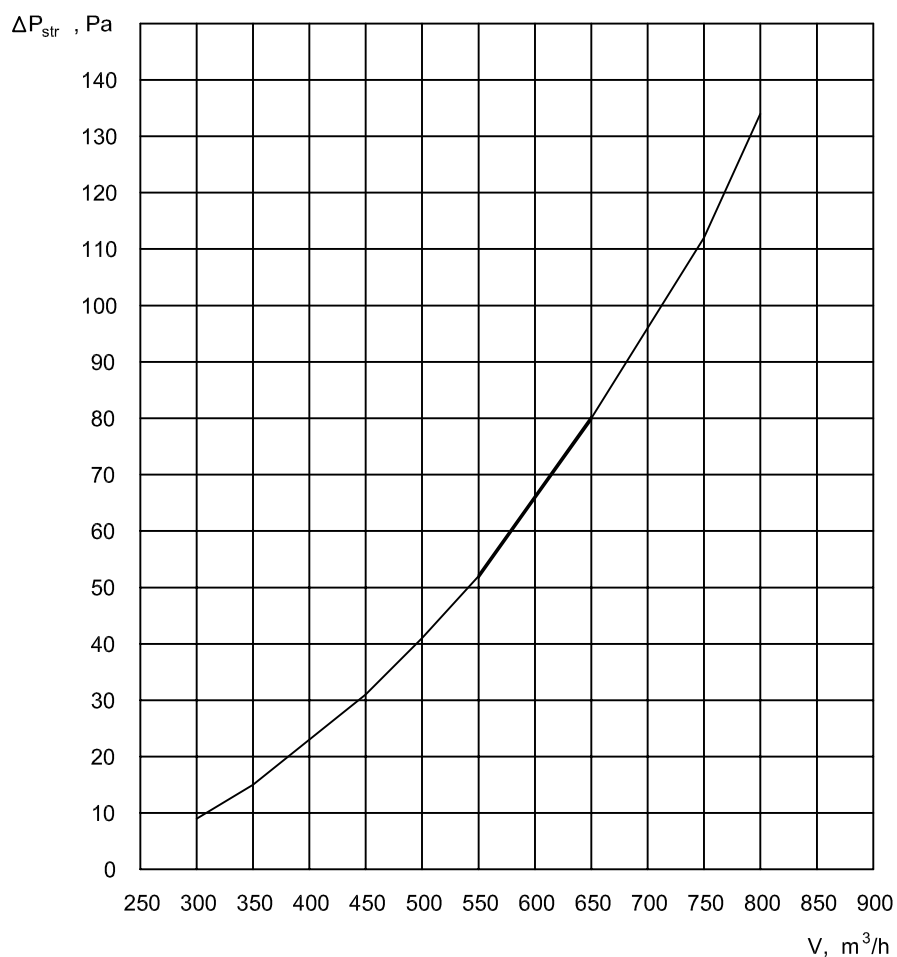

Optimalny strumień przepływu powietrza przez filtr wynosi 550 - 650 m³/h
(wówczas spadek ciśnienia na filtrze nie przekracza 75 Pa)

Na podst. Raportu Politechniki Wrocławskiej Katedry Klimatyzacji i Ciepłownictwa (seria SPR nr 2/01, zlec. nr 620004)

Okap przyścienny skrzyniowy jednorzędowy

Typ AWK

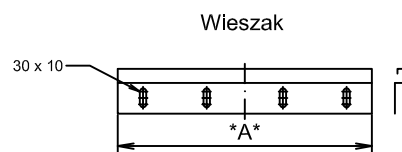
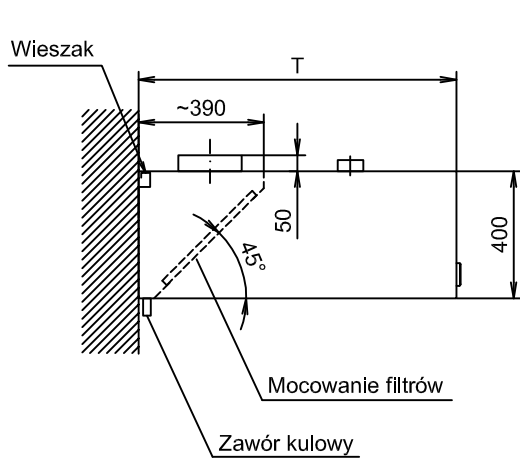
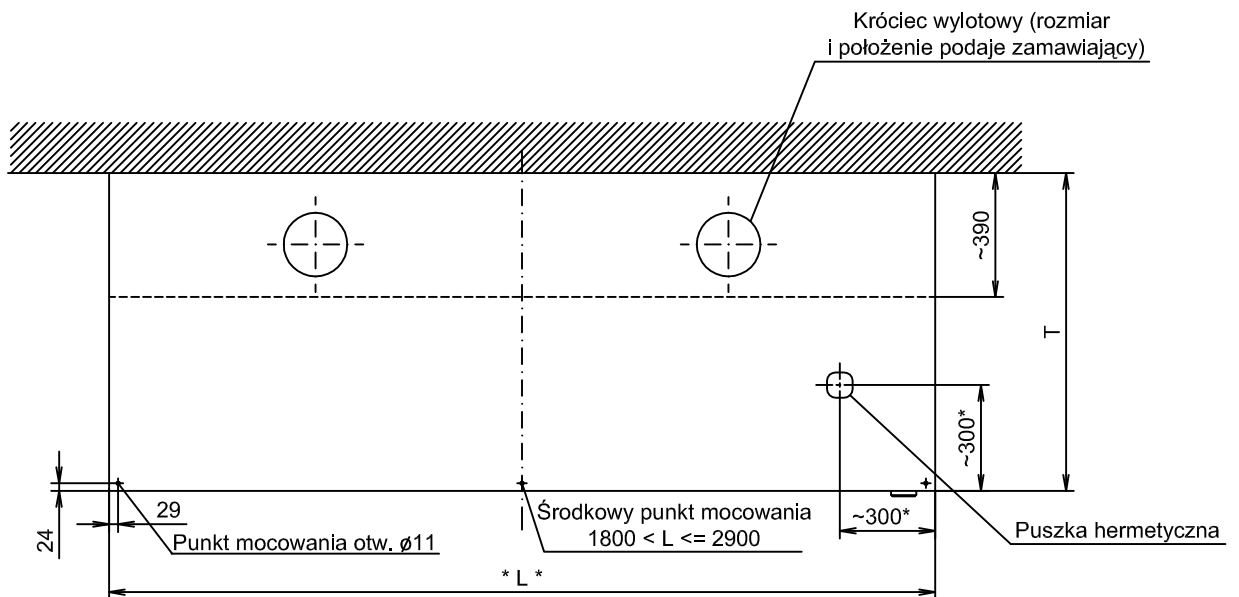
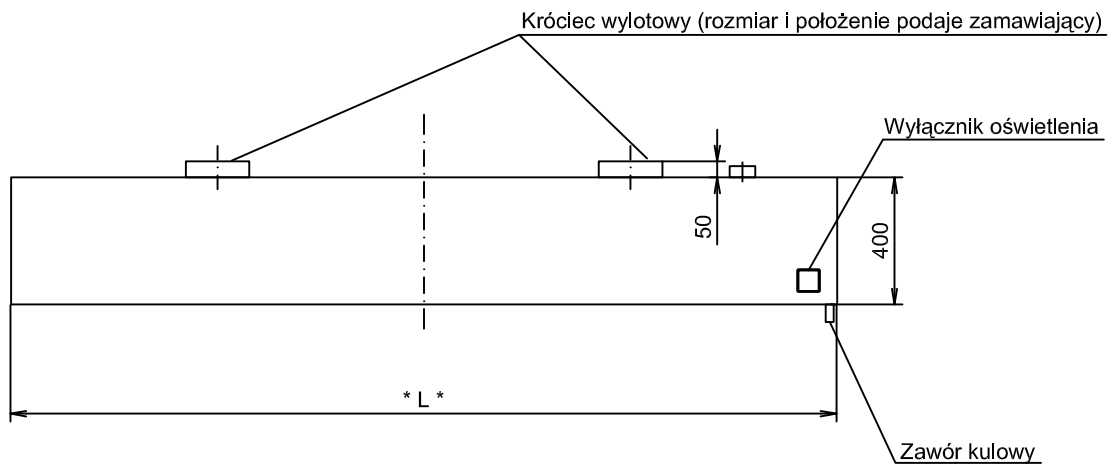

* - położenie puszki hermetycznej przybliżone

Okapy o długości $L \leq 1000\text{mm}$ zawieszane są na 1 wieszaku $A = L - 200$,
 $1000 < L < 2000$ na 2 wieszakach $A = 400$,
 $2000 \leq L \leq 2900$ na 3 wieszakach $A = 400$.

Okap przyścienny trapezowy jednorzędowy

Typ AWT

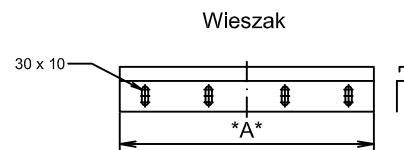
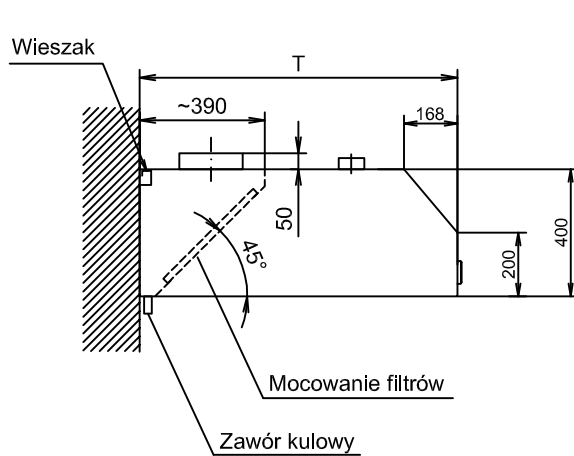
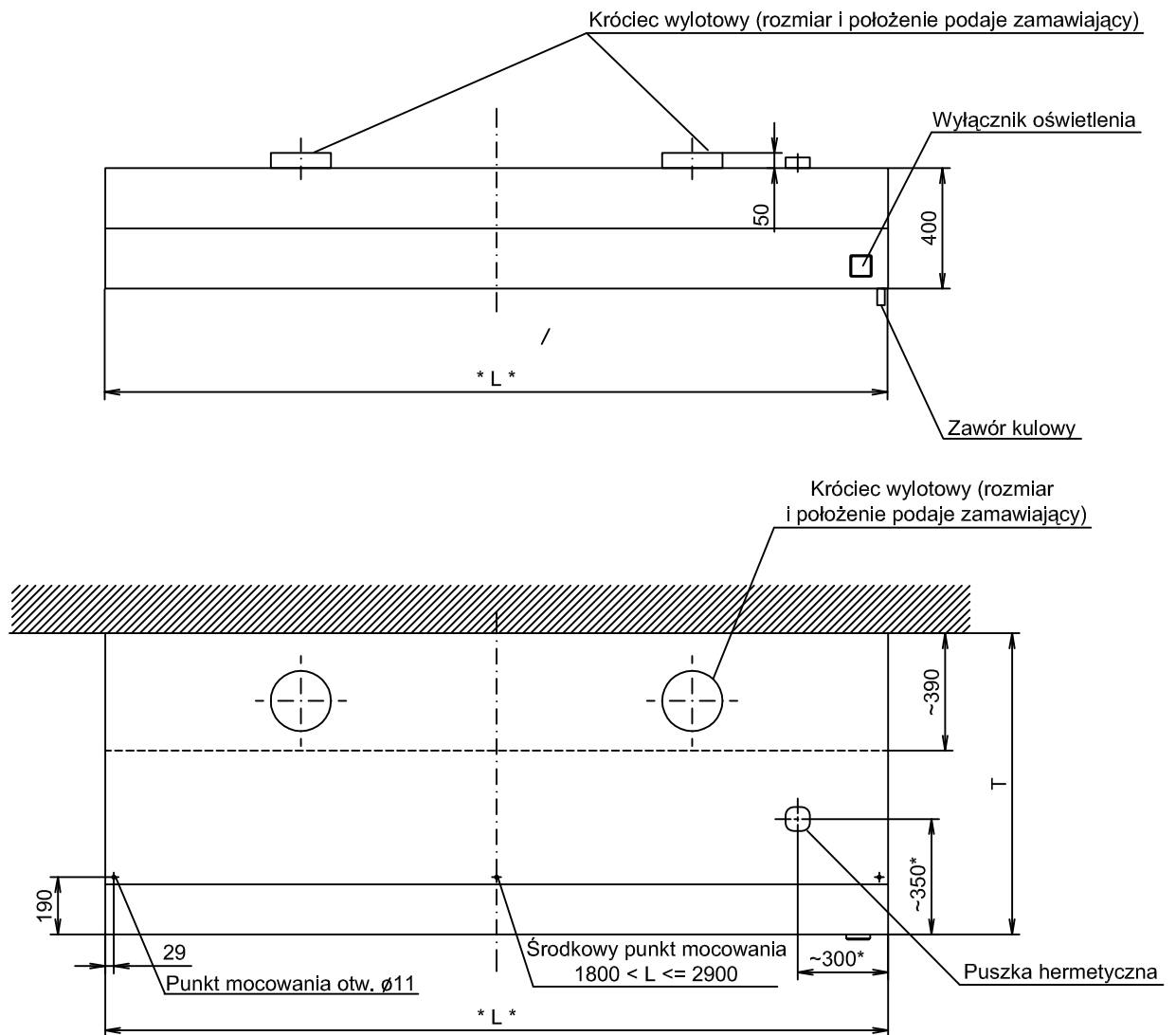

* - położenie puszki hermetycznej przybliżone

Okapy o długości $L \leq 1000\text{mm}$ zawieszane są na 1 wieszaku $A = L - 200$,
 $1000 < L < 2000$ na 2 wieszakach $A = 400$,
 $2000 \leq L \leq 2900$ na 3 wieszakach $A = 400$.

Okap przyścienny trójkątny jednorzędowy

Typ AWD

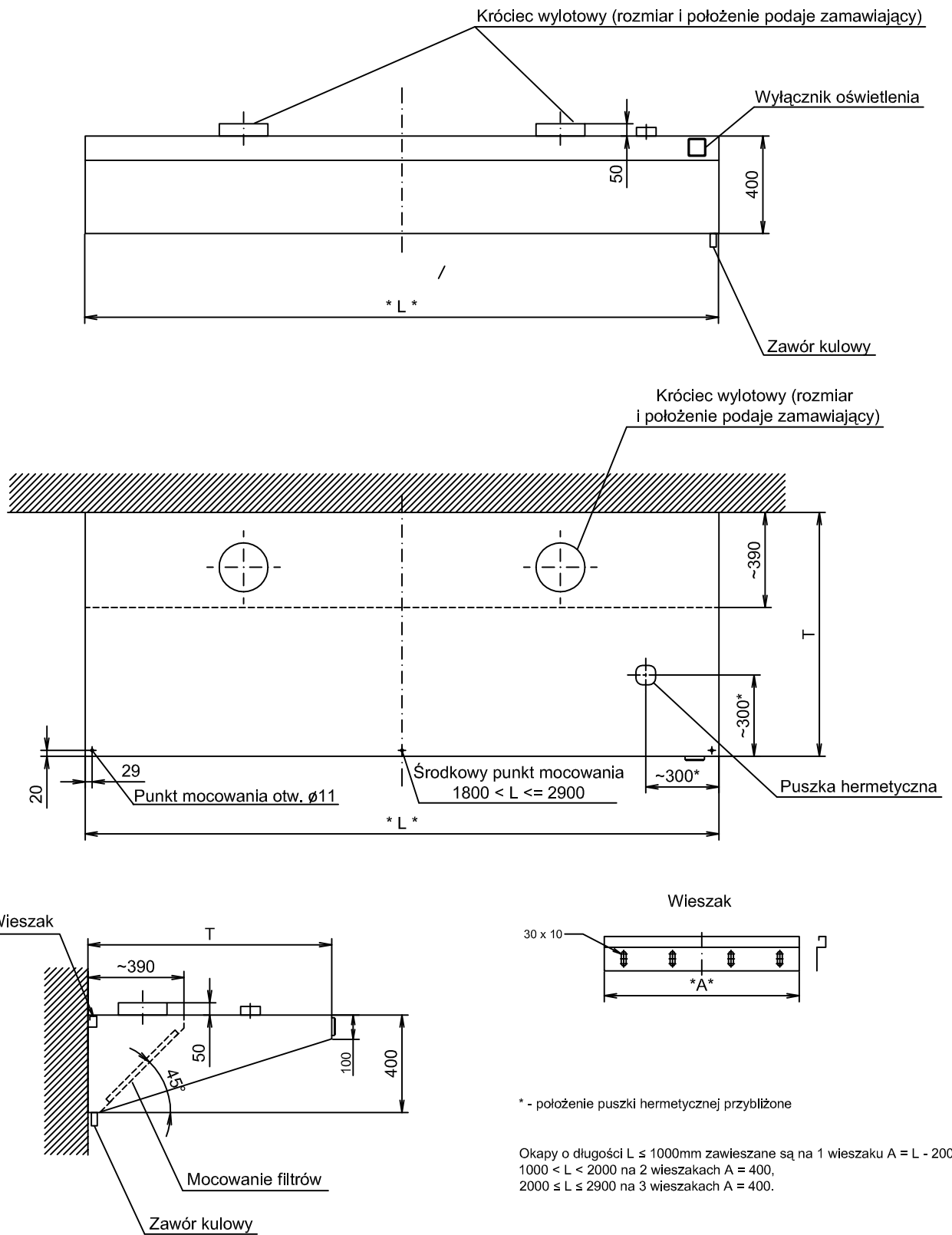

Okap centralny skrzyniowy dwurzędowy

Typ AMK2

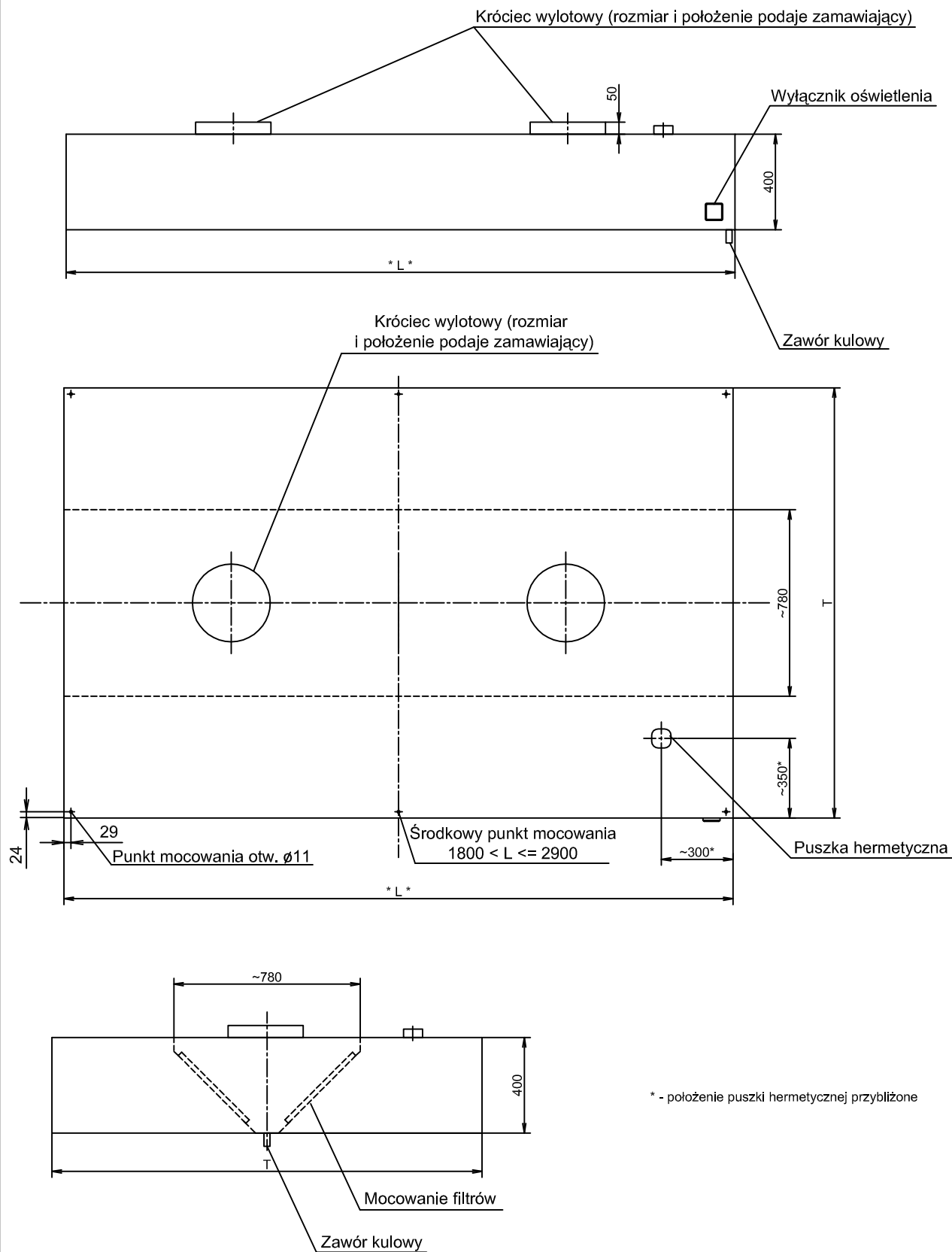

Okap centralny trapezowy dwurzędowy

Typ AMT2

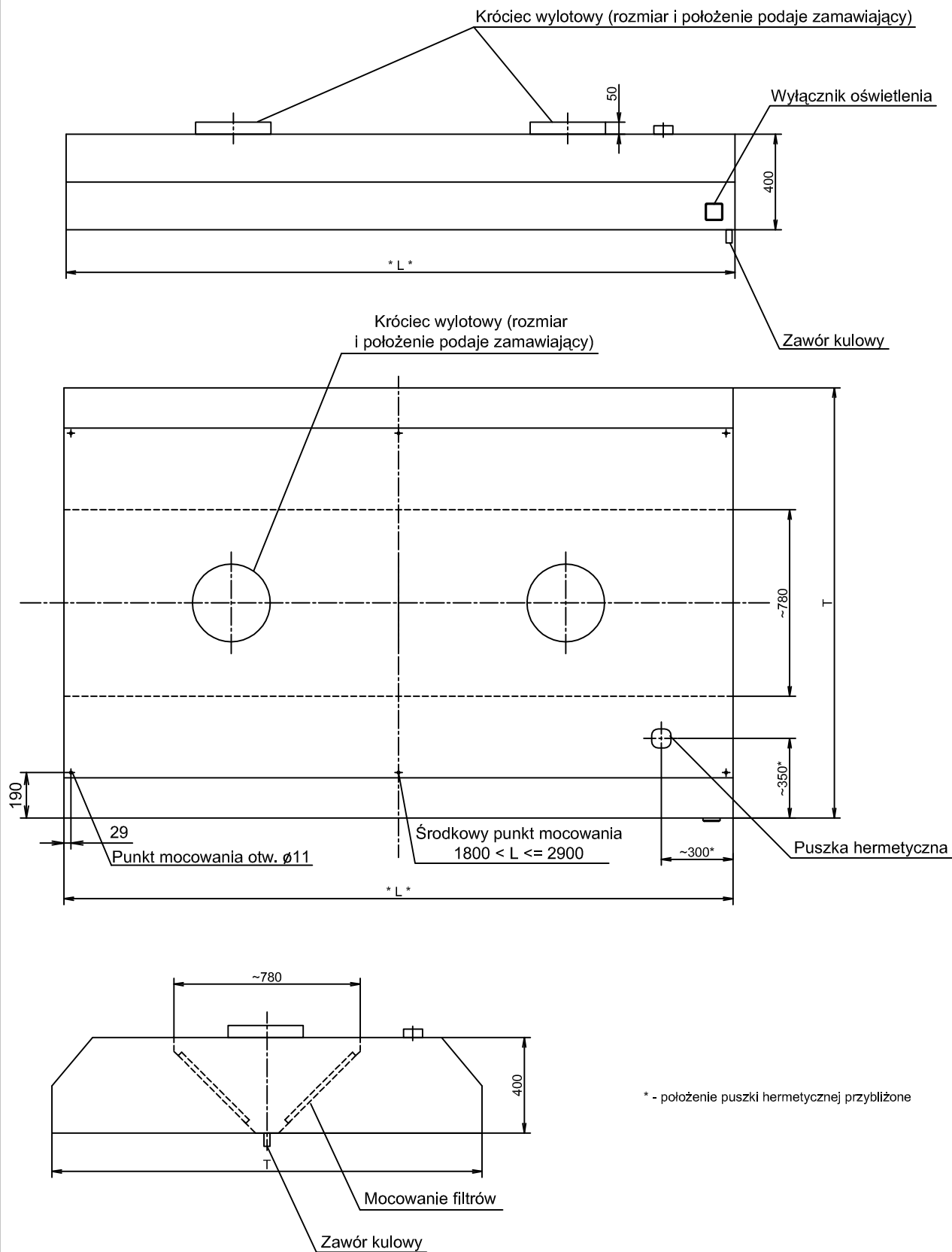

Okap centralny trójkątny dwurzędowy

Typ AMD2

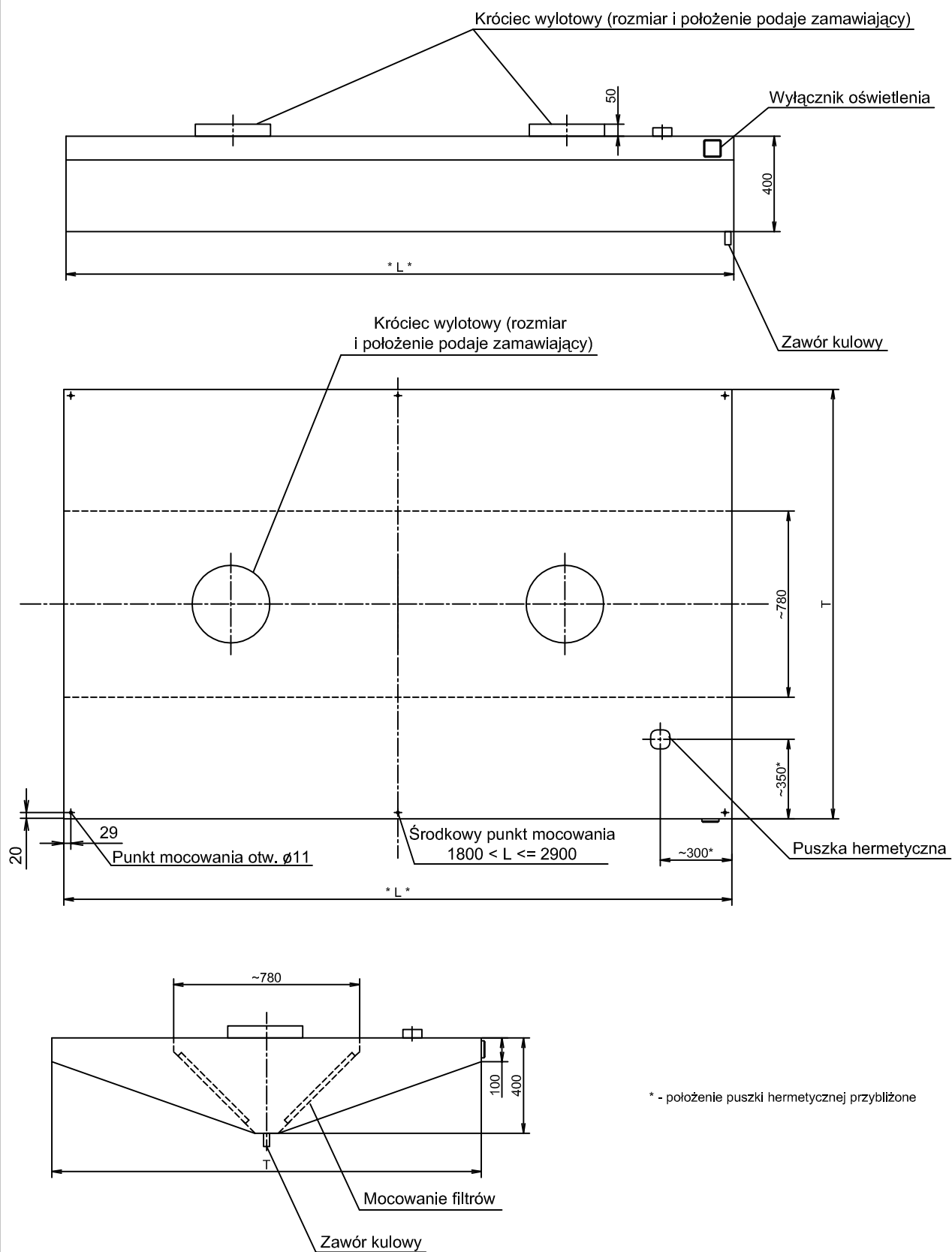

Stanowisko neutralne (ciągu wydawczego)

Typ A 4105 . * * *

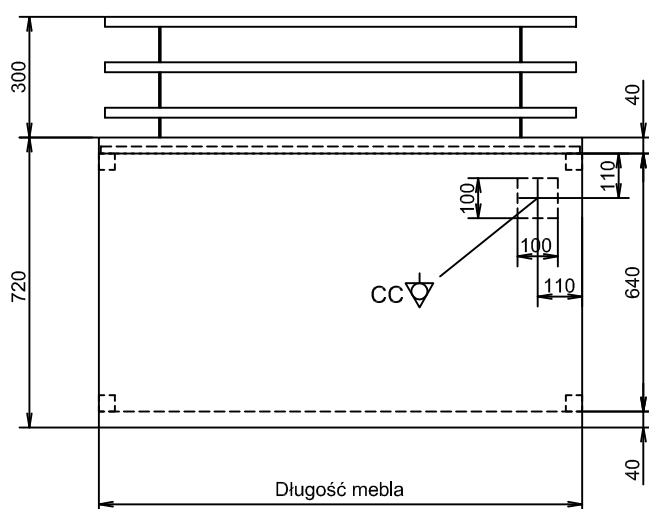
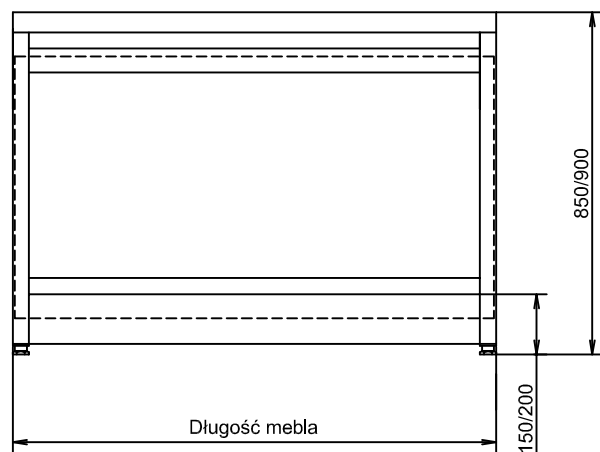

CC - wyrównanie potencjałów

Długość wolnego przewodu wyprowadzonego z posadzki CC ok. 1000 mm

Wysokości podano od poziomu gotowej posadzki

Stanowisko narożne zewnętrzne (ciągu wydawczego)

Typ A 4106 . 077 - Z

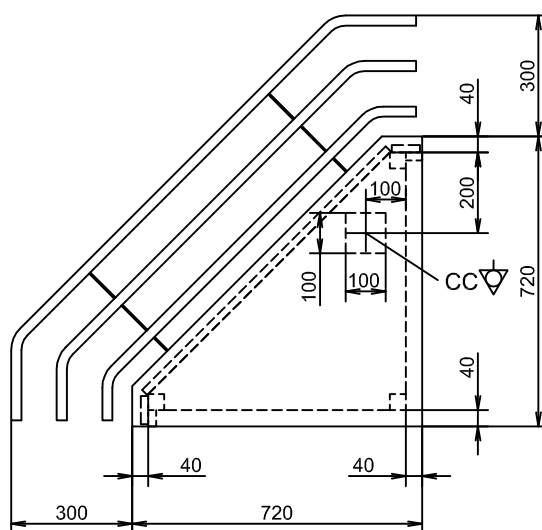
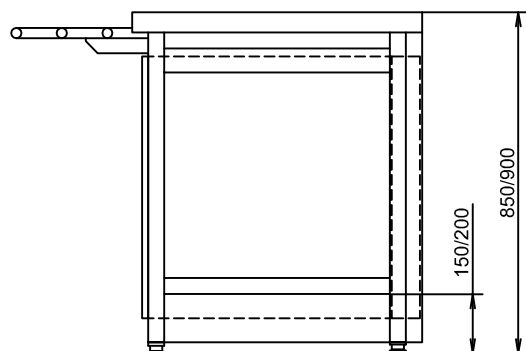

CC - wyrównanie potencjałów

Długość wolnego przewodu wyprowadzonego z posadzki CC ok. 1000 mm

Wysokości podano od poziomu gotowej posadzki

Stanowisko narożne wewnętrzne (ciągu wydawczego)

Typ A 4106 . 077 - W

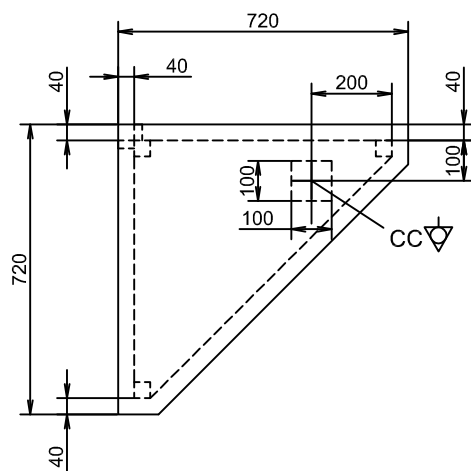
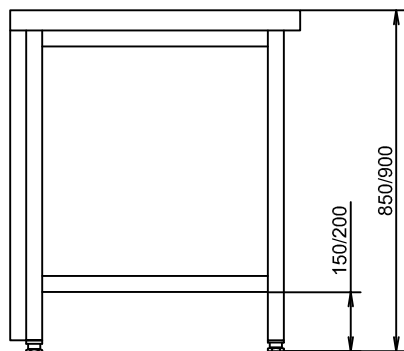

CC - wyrównanie potencjałów

Długość wolnego przewodu wyprowadzonego z posadzki CC ok. 1000 mm

Wysokości podano od poziomu gotowej posadzki

Bemar wodny (ciągu wydawczego)

Typ A 4108 . * * *

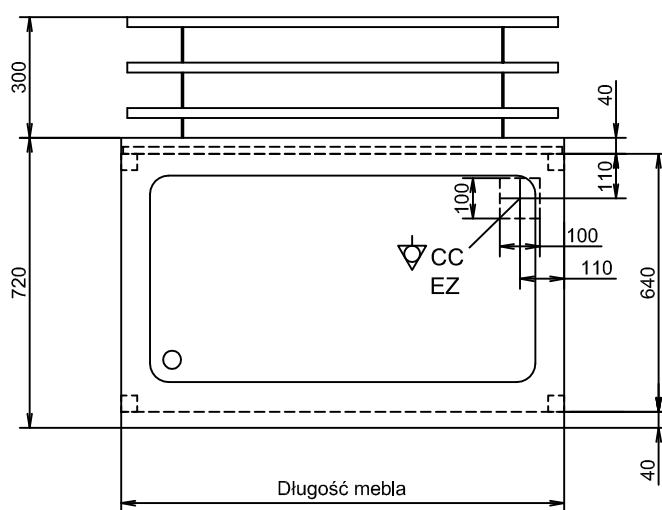
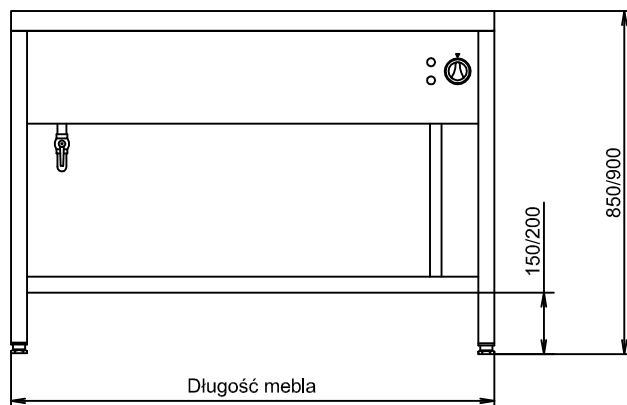

EZ - przyłącze elektryczne - podłączenie stałe - 230V AC 1/N/PE

CC - wyrównanie potencjałów

Długość przewodów EZ i CC wyprowadzonych z posadzki ok. 1000 mm

Wysokości podano od poziomu gotowej posadzki

Wanna chłodnicza (ciągu wydawczego)

Typ A 4109 . * * *

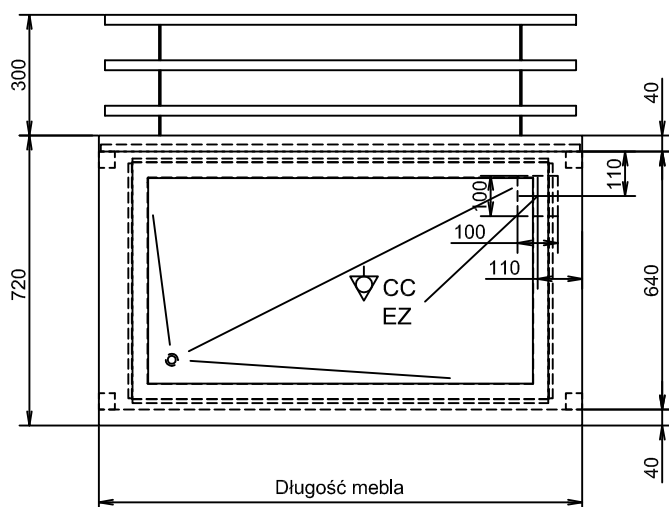
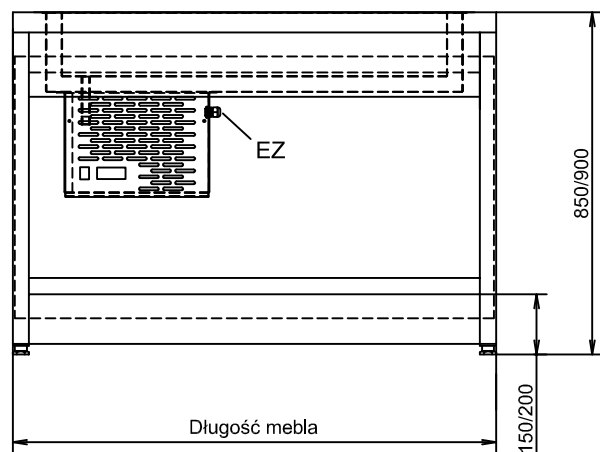

CC - wyrównanie potencjałów

Długość przewodu CC wyprowadzonego z posadzki ok. 1000 mm

Przewody EZ powinny być wyprowadzone z posadzki na ok. 1500mm

Wysokości podano od poziomu gotowej posadzki

Nadstawka (ciągu wydawczego)

Typ A 3851 . * * * , A 3852 . * * *

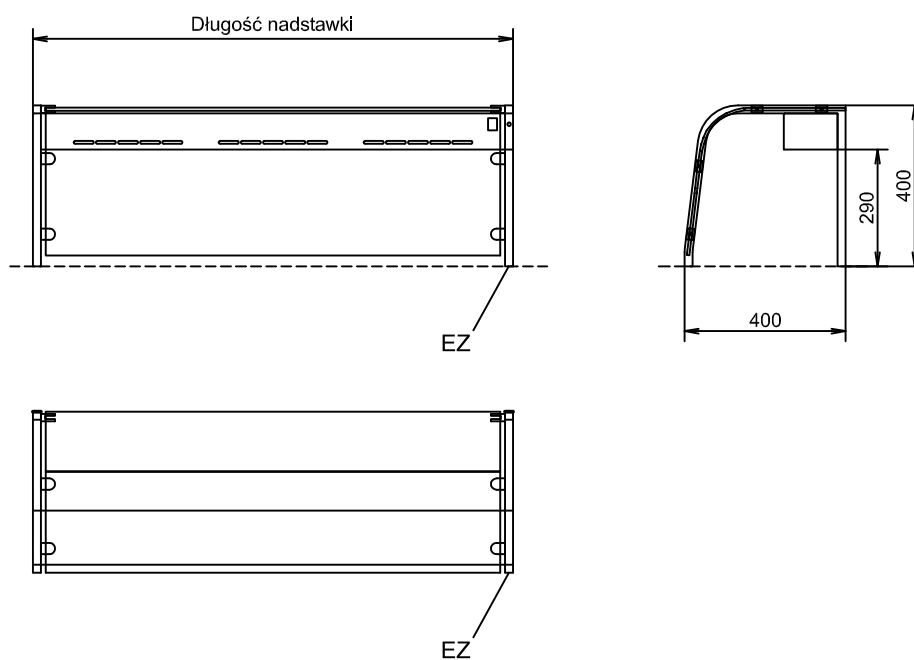

EZ - przyłącze elektryczne - podłączenie stałe - 230V AC 1/N/PE
Przewód zasilający o dł. 1000 mm wyprowadzony z przedniej prawej nogi

Wysokości podano od poziomu powierzchni ustawienia nadstawki (np. blatu)

Stanowisko kasowe (ciągu wydawczego)

Typ A 4107 . * * *

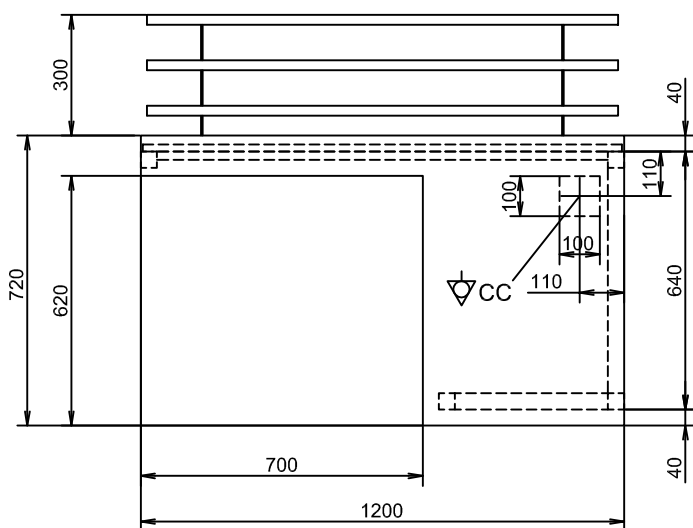
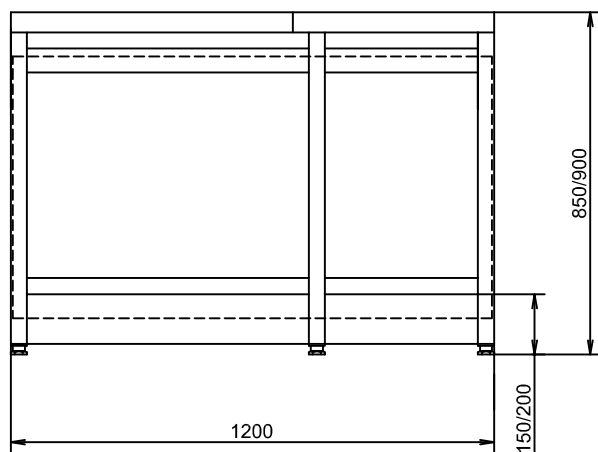

CC - wyrównanie potencjałów

Długość wolnego przewodu wyprowadzonego z posadzki CC ok. 1000 mm

Wysokości podano od poziomu gotowej posadzki

www.ascobloc.pl

ascobloc®

**Pro Ascobloc Sp. z o.o.
ul. Szarych Szeregów 22
56-500 Syców**

tel. +48 62 785 47 10

tel. +48 62 785 30 14

fax +48 62 785 36 88

proasco@ascobloc.pl

www.ascobloc.pl